

A woman with blonde hair, wearing a green and white patterned short-sleeved shirt and blue jeans, is smiling while driving a car. She is wearing a seatbelt and has her hands on the steering wheel. The background is blurred, suggesting motion.

# MODELLEN FÖR DIG

En hjälp för funktionshindrade  
att välja bil och anpassning

# Målgrupp och syfte

Den här broschyren är gjord för dig som står i begrepp att skaffa en anpassad bil. Det kanske är första gången du ska köpa en bil där du måste tänka på att en rullstol ska få plats, att den ska vara lätt att ta med sig och där delar av förarplatsen måste byggas om för att passa just dig. Målet med den här broschyren är att den ska hjälpa dig att göra ett bilval som så långt det är möjligt uppfyller dina behov av tillgänglighet, komfort och säkerhet. Texterna är skrivna i första hand för dig med lite mindre kunskap om bilar och med ett funktionshinder som kräver någon av de vanligaste anpassningarna av ett fordon.

## INNEHÅLL

Fordonets betydelse för välmåendet . . . . .	3
Får jag köra . . . . .	4
Bilstödet . . . . .	8
Vägen till anpassad bil . . . . .	10
Förenklad checklista . . . . .	13
Detaljerad checklista . . . . .	14
Mer om bilköpet . . . . .	17
Vad kan jag kräva . . . . .	18
Exempel på anpassningar . . . . .	19
Peter köpte begagnat . . . . .	24
Mobilitetscenter . . . . .	26
Får jag köra annat än bil . . . . .	27
Vägverkets trafikinspektörer . . . . .	28
Fordonsanpassningsföretag . . . . .	29
Trafikskolor . . . . .	30
Organisationer & myndigheter . . . . .	31
Regler för fordonsanpassning . . . . .	32
Källor, produktion . . . . .	33
Register, sökord . . . . .	34

Den här handboken går även att ladda ned från Internet

[www.vti.se](http://www.vti.se) • [www.vv.se](http://www.vv.se) • [www.rtp.se](http://www.rtp.se) • [www.nhr.se](http://www.nhr.se)





*"Bilen är friheten och självständigheten!"*

## Fordonets betydelse för välmåendet

Bilen är en viktig del av våra liv oavsett om man är funktionshindrad eller ej. 95 procent av alla barnfamiljer i Sverige har bil. Hälften av alla ensamstående. Bilen symboliserar frihet. Den som vant sig vid den friheten inser kanske först när man berövas den vad bilen betyder för livskvaliteten. För den som aldrig upplevt friheten med egen bil kan bilen bli det som bryter en påtvingad isolering, det som förändrar ett på förhand utstakat liv.

### **Tillgång till bil påskyndar rehabiliteringen**

1996 tillfrågades 90 ryggmärgsskadade personer i Göteborg vad bilen betyder för deras rehabilitering. Samtliga var rullstolsburna och 56 av dem hade anpassade bilar. Flera underströk den psykologiska betydelsen av att ha tillgång till bil, frihets känslan, att den stärker självkänslan och bidrar till ett oberoende.

För varannan person i undersökningen gör bilen att man känner sig jämlik, att man inte syns med sitt funktionshinder och att man är en bland andra på lika villkor. Undersökningen visade också att färdtjänst inte ses som ett alternativ. Bilen ger, till skillnad från färdtjänsten, möjlighet till spontana resor – att kunna använda bilen utan dröjsmål i önskad omfattning.



# Får jag köra?

Ja, om det är möjligt på ett trafiksäkert sätt.

**Om du redan har körkort och ska börja din resa mot egen anpassad bil eller om du ska ta ett körkort för första gången, ska du veta att din väg kantas av människor som är specialister inom sina områden. Alla har som mål och drivkraft att hjälpa – inte stjälpa – dig.**

## På ett trafiksäkert sätt

Grundregeln säger att den som har nedsatt rörelseförmåga får köra bil "om det är möjligt på ett trafiksäkert sätt". I Vägverkets författningssamling anges vilka medicinska krav som ställs för att få ta körkort.

För den som enbart har ett rörelsehinder är det sällan problem att anpassa ett fordon så att det går att köra trafiksäkert. Den medicinska lämplighetsprovningen sker redan i samband med ansökan om körkortstillstånd. Om man har ett rörelsehinder som försämras med tiden, t ex en muskelsjukdom, kan länsstyrelsen kräva att man regelbundet lämnar läkarintyg om sjukdomen. Läkare har en skyldighet att anmäla till länsstyrelsen om de bedömer att en person inte är lämplig att köra på grund av sin sjukdom. Dessutom finns ett lagstadgat personligt ansvar för var och en som framför fordon, att se till att man är i form att köra. Om man vet att man har en trafikfarlig sjukdom men ändå kör och vållar någon annan skada, kan man bli både straffad och skadeståndsskyldig. Om du är tveksam, kontakta din läkare.

Exempel på sjukdomar och medicin-

ska tillstånd som kan leda till att man inte får framföra ett fordon är: epilepsi, nedsatt synförmåga i det perifera synfältet (minskat vidvinkelseende), CP-skada och MS. Även kognitiva störningar, d v s då man har svårt med de högre hjärnfunktionerna, kan utgöra hinder för körkortsinnehav. Då har man t ex svårt med rumsuppfattningen, har nedsatt omdöme, sämre minne eller förmåga till delad uppmärksamhet. För den rörelsehindrade, precis som för alla andra, är nedsatt synskärpa, psykiska sjukdomar och drogmissbruk skäl till att man kanske inte bedöms lämplig att inneha körkort.

Att köra med anpassad bil är inte farligare än det är med andra bilar. Försäkra dig om att anpassningen fungerar och att den känns så bra för dig som möjligt. Detta är kanske den bästa utgångspunkten för att du ska kunna framföra fordonet på ett trafiksäkert sätt.

## Om du redan har körkort

Ska du köra en anpassad bil måste villkoren ändras i ditt körkort. Villkoren bestäms av en trafikinspektör vid Vägverket och på körkortets baksida anges med sifferkoder vilken anpassning du behöver, t ex automatväxellåda eller handmanövrerat gas-/bromsreglage.

## Om du ska ta nytt körkort

Ska du ta ett nytt körkort måste du först ansöka om körkortstillstånd hos länsstyrelsen. Till ansökan ska bifogas en hälsodeklaration samt intyg om synprovning. Hälsodeklarationen fyller du i själv. Om du har en sjukdom eller funktionsnedsättning som påverkar din

rörlighet kan det behövas ett särskilt läkarutlåtande. För att snabba upp processen hos länsstyrelsen kan du själv ordna och bifoga ett särskilt läkarintyg från din läkare eller från specialist. En vanlig synprovning kan du göra hos optiker, läkare eller trafikskola som har sådan behörighet. För vissa typer av funktionsnedsättningar/skador krävs ett särskilt synfältstest som bara kan utföras av specialister.

Länsstyrelsen bedömer ditt hälsotillstånd med hjälp av en konsultläkare som med utgångspunkt från dina insända uppgifter avgör om det krävs kompletterande läkarundersökningar eller om du ska remitteras direkt till Vägverkets trafikinspektör.

## Polisen säger sitt

Innan ditt ärende går så långt som till konsultläkaren, kontrollerar länsstyrelsen först med polisen att det inte finns något i dina personliga förhållanden som gör att du bedöms olämplig som körkortsinnehavare.

## Trafikinspektören vid Vägverket

Trafikinspektören träffar dig personligen och gör dels en bedömning av vilka fordonsanpassningar, dels vilka villkor som ska gälla för ditt körkort. Inspektörens bedömning tillsammans med läkarutlåtandena ligger till grund för länsstyrelsens beslut om ditt körkortstillstånd.

## Övningskörning

När du väl har fått ditt körkortstillstånd kan du börja övningsköra. Övningskör-



ning med lätt anpassade fordon, t ex med automatlåda och handreglage för gas och broms, är möjlig vid vissa trafikskolor. Övningsfordonet ska vara utrustat med dubbelkommando. Övningskörning med mer avancerade fordonsanpassningar, t ex joy-stick, kan göras vid ett fåtal körskolor eller i den bil som man beviljats bilstöd för. Då görs ett undantag från grundregeln att man redan ska ha körkort innan man kan beviljas bilstöd. Undantaget gäller alla funktionshindrade i bidragsgrupp 1 eller 2 (se sid. 9).

### Utökad riskutbildning

Från den första april 2009 utökas riskutbildningen som krävs för att få körkort. Riskutbildningen får vara högst två år gammal när du ska avlägga ditt kunskapsprov och omfattar idag bl a körning på halt underlag på särskilda trafikövningsplatser. Det är bra om den görs så sent som möjligt i utbildningen eftersom du då har skaffat dig mycket körvana.

Den utökade riskutbildningen kommer att fokusera även på andra riskfaktorer, som körning under påverkan av alkohol och droger, vid trötthet och i för hög hastighet.

Om du övningskör hos en trafikskola

sköts bokningen av riskutbildning i regel genom den. Övningskör du privat måste du ordna det själv.

### Privat övningskörning

Privat övningskörning är tillåten i bil som är anpassad för ditt funktionshinder. Bilen behöver inte ha dubbelkommando. Din privata handledare vid övningskörningen kan vara någon du känner och har förtroende för. Han eller hon måste vara godkänd av länsstyrelsen. För att bli godkänd måste man vara minst 24 år och ha haft körkort för det fordon som övningskörningen avser i minst fem år under den senaste tioårsperioden. Dessutom ska man vara van och skicklig på att köra sådant fordon. Återkallelse av körkortet under de senaste tre åren kan vara ett hinder för godkännande. Gäller övningskörningen behörighet B måste den blivande handledaren också ha gått en introduktionsutbildning tillsammans med dig. Skicka in blanketten för ansökan om godkännande av handledare vid privat övningskörning tillsammans med ansökan om körkortstillstånd så går handläggningen fortare.

Problemet vid privat övningskörning kan vara bristen på anpassade bilar. Det problemet kan lösas dels genom att man

lånar en bil med den anpassning man själv behöver, dels kan man bekosta anpassningen själv. Vilken typ av anpassning som krävs har du redan fått veta av Vägverkets trafikinspektör. Under vissa omständigheter kan Försäkringskassan ge bidrag till körkortsutbildning.

### Förarprov

När du känner dig mogen för uppkörning återstår förarprovet som består av ett kunskapsprov och ett körprov. Först måste du klara kunskapsprovet. Därefter får du anmäla dig till körprovet som du måste klara av inom ett år. Detta görs normalt i den bil du har använt under övningskörningen, t ex bilen från en trafikskola. Ett av kraven på uppkörningsbilen är att den ska vara utrustad med dubbelkommando. Det är möjligt att begära dispens från det kravet. Det kan ske när du har övningskört i en privat bil som du har låtit anpassa efter de villkor som ska gälla i ditt körkort. Finns det ingen annan bil tillgänglig vid uppkörningen med dubbelkommando och rätt anpassning kan du tillåtas köra upp i din egen bil. Dispens begär man hos Vägverkets lokala förarenhetskontor.

## MER OM ...

### Olycks- och skaderisken

Funktionshindrade bilförare är inte mer drabbade av olyckor eller skador än bilförare i allmänhet. Det framgår bl a av en VTI-rapport från 1999 där 800 förare med anpassade bilar tillfrågades om olyckor och incidenter. Att försäkra sig om att anpassningen i största möjliga mån kompenserar för funktionsnedsättningen är en bra utgångspunkt för att kunna framföra fordonet på ett trafiksäkert sätt. VTI-rapporten (rapport 466) går att ladda ner från VTI:s hemsida: [www.vti.se](http://www.vti.se)

### Trafikskolor

Det finns ett 20-tal trafikskolor i Sverige som har övningskörning i anpassade bilar med dubbelkommando. Flera av

trafikskolorna hjälper även till med att ordna med körkortsstillstånd, fylla i hälsodeklaration m m.

Trafikskolan *Körkort Handikapp* i Hedemora har körkortsutbildning i internatform för alla typer av funktionshinder, även sådana som kräver större anpassningar av bilen, t ex körning med joystick.

*Lista över trafikskolor som har anpassade fordon finns på sidan 30.*

### Bidrag till körkortsutbildning

Under speciella omständigheter kan du få bidrag från Försäkringskassan till körkortsutbildning. Detta är möjligt om du är under 65 år och är i behov av bil för att försörja dig, för att genomgå arbetslivsinriktad ut-

bildning eller delta i rehabilitering där du får aktivitetsstöd eller rehabiliteringsersättning. Du måste dessutom vara arbetslös eller riskera att bli arbetslös. Körkortsutbildningen ska också kunna leda till att du får ett arbete. Bidrag till körkortsutbildningen kan lämnas om du har fått bilstöd för att köpa bil.

[www.vv.se](http://www.vv.se)

(Vägverket)

Information om körkortsregler, blanketter för körkortstagande m m.

[www.str.se](http://www.str.se)

(Sveriges trafikskolors riksförbund)

Adresser till trafikskolor, halkbana, körkortsinformation, körning med privat handledare.

[www.halkbanor.com](http://www.halkbanor.com)

Länk till halkbanor i Sverige som använder sk Skid-Car, en konstruktion som kan monteras på standardbil och möjliggör halkkörning på torrt väglag.

[www.fk.se](http://www.fk.se)

[www.forsakringskassan.se](http://www.forsakringskassan.se)

(Försäkringskassan)

Bland annat adress och länkar till din försäkringskassa.

[www.vti.se](http://www.vti.se)

(Statens väg- och transportforskningsinstitut)

Rapporter, publikationer, nyheter m m. VTI är ett centrum för forskning och utveckling inom transportsektorn.

*Telefonnummer och namn till de trafikinspektörer på Vägverket som kan hjälpa dig finns på sidan 28.*

# Om du redan har körkort



Drabbas du av nedsatt rörelseförmåga som gör att du inte kan framföra ditt fordon trafiksäkert längre, ska du kontakta länsstyrelsen. Du kan även ta kontakt direkt med en trafikinspektör om du är osäker på vad som gäller.



Länsstyrelsen och länsstyrelsens konsultläkare bedömer det medicinska underlaget. Läkaren begär antingen fler undersökningar eller remitterar dig till Vägverkets trafikinspektör.

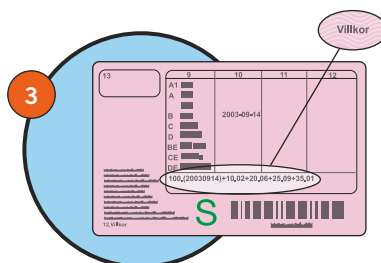

Du blir kallad till trafikinspektören som gör en bedömning av ditt funktionshinder och föreslår till länsstyrelsen vilka villkor och fordonsanpassningar som ska gälla för ditt nya körkort.

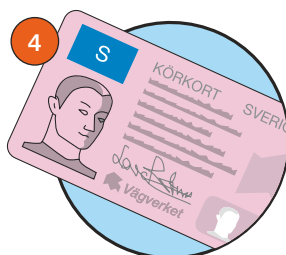

Du får ditt nya körkort.

# Om du ska ta nytt körkort



Du ansöker om körkortstillstånd, bifogar hälsodeklaration, intyg om synprovning och eventuellt särskilt läkarutlåtande.

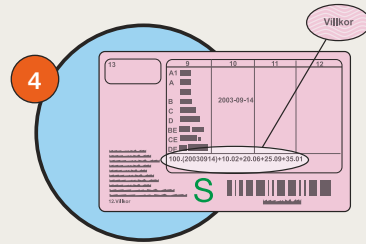

Du blir kallad till trafikinspektören som gör en bedömning av ditt funktionshinder och föreslår till länsstyrelsen vilka villkor och fordonsanpassningar som ska gälla för ditt nya körkort.



Länsstyrelsen kontrollerar dig med polisregistret.



Länsstyrelsen utfärdar körkortstillstånd och du får övningsköra.



Länsstyrelsen och länsstyrelsens konsultläkare bedömer det medicinska underlaget. Läkaren begär antingen fler undersökningar eller remitterar dig till Vägverkets trafikinspektör.

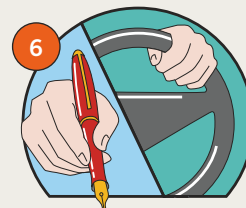

Teoretiskt och praktiskt förarprov.

Mer information och blanketter för nerladdning finns på länsstyrelsernas hemsida [www.lst.se](http://www.lst.se) och [www.korkortsportalen.se](http://www.korkortsportalen.se)

# BILSTÖDET

Du som har en funktionsnedsättning som ger dig stora svårigheter att förflytta dig på egen hand eller använda allmänna kommunikationer kan få bilstöd. Även du som har barn med funktionsnedsättning kan få bilstöd. Bilstöd kan vara bidrag för att köpa bil, anpassa bilen efter dina behov och för att ta körkort. Du kan också få bidrag för motorcykel eller moped.

## Vad är bilstöd?

Bilstödet består av fyra olika bidrag. Du kan få bidrag för att

- köpa bil – grundbidrag och anskaffningsbidrag
- ändra en bil – anpassningsbidrag
- ta körkort – bidrag till körkortsutbildning.

## Du kan få bilstöd även för andra fordon

Bilstöd är inte bara ett bidrag till bil. Du kan också få bidrag för t ex moped eller motorcykel. Med bil menas personbil klass 1. Det betyder att bilen får ha max 8 passagerarplatser och att den inte får vara en husbil eller liknande.

## Vem har rätt till bilstöd?

Du kan få bilstöd om du

- har en bestående funktionsnedsättning eller har ett barn med bestående funktionsnedsättning
- tillhör någon av bilstödet fem bidragsgrupper
- bor i Sverige.

En funktionsnedsättning räknas som bestående om det är troligt att det finns kvar i minst nio år framåt.

## Svårt att förflytta sig

För att få bilstöd måste du ha återkommande och mycket stora svårigheter att förflytta dig på egen hand eller att använda allmänna kommunikationer, till exempel att gå av och på bussar och tåg. Svårigheterna kan bero på olika saker.

Det kan vara smärtor, andningssvårigheter, minskad rörelseförmåga, dålig balans eller magproblem.

Det är konsekvensen av funktionsnedsättningen och inte funktionsnedsättningen i sig som avgör om du har rätt till bilstöd. Det betyder att när Försäkringskassan bedömer din rätt till bilstöd tar Försäkringskassan hänsyn till vilka extra svårigheter du eller ditt barn har på grund av funktionsnedsättningen. Det betyder också att Försäkringskassan tar hänsyn till användning av eventuella hjälpmedel. Det kan ju vara så att hjälpmedlet i sig gör det svårt att till exempel åka buss, medan i andra fall hjälpmedlet gör att svårigheterna minskar eller upphör.

## Du måste tillhöra en bidragsgrupp

För att få bilstöd måste du tillhöra någon av de fem bidragsgrupper som kan ha rätt till bilstöd (se lista på nästa sida). De fyra första riktar sig till dig som har funktionsnedsättning. Den femte gruppen riktar sig till dig som har ett barn med funktionsnedsättning.

## Bo i Sverige

Bilstöd är ett bosättningsbaserat bidrag. Det betyder att du måste antas bo i Sverige i minst ett år för att ha rätt till bilstöd. I vissa fall går det även att få bilstöd om du bor i ett annat land inom EU men arbetar i Sverige.

## Bidrag för att köpa bil

Det finns två olika bidrag för att köpa bil: grundbidrag och anskaffningsbidrag. Anskaffningsbidraget är inkomstprövat. Det går inte att få mer i bidrag än vad bilen kostar.

## Grundbidrag

Alla som har rätt till bilstöd kan få ett grundbidrag för att köpa bil. Bidragets storlek varierar med typ av fordon. Du kan få högst

- 60 000 kronor för köp av bil
- 12 000 kronor för köp av motorcykel
- 3 000 kronor för köp av moped.

## Anskaffningsbidrag

Om du kan få anskaffningsbidrag eller inte beror på hur stora inkomster du har. Tjänar du under 88 000 kronor per år kan du få maxbeloppet 40 000 kronor. Sedan minskas bidraget stegvis ju mer du tjänar. Det lägsta beloppet du kan få är 4 000 kronor. Är din årsinkomst högre än 160 000 kronor kan du inte få anskaffningsbidrag.

Om du tillhör bidragsgrupp 4 eller 5 ingår i vissa fall inkomsten för den du bor med i beräkningen.

## Beslutet före bilen!

Du kan inte få grund- eller anskaffningsbidrag för en bil som du köpt innan du fått beslut om bilstöd.

## Bidrag för att ändra en bil – anpassningsbidrag

Om ditt eller ditt barns funktionsnedsättning gör att du inte kan köra bil utan att få den anpassad efter dina behov, kan du få bidrag för att ändra bilen eller skaffa utrustning till bilen som behövs för att du ska kunna köra den. För att få anpassningsbidrag måste du uppfylla grundkraven för att få rätt till bilstöd.

## Vad ingår i bidraget?

Det går att få anpassningsbidrag för

- att anpassa bilen
- att köpa utrustning till bilen
- nödvändiga kostnader i samband med anpassning, som
  - yttrande från Vägverket
  - kontroll av anpassningen
  - transport av bilen
  - resa och logi
  - registreringsbesiktning
  - körutbildning av anpassad bil
- att justera en beviljad anpassning
- att reparera en beviljad anpassning.

Att byta ut en tidigare anpassning till en nyare räknas inte som reparation.

Det finns ingen gräns för storleken på anpassningsbidraget. Hur stort bidraget blir bestäms av vilken anpassning du blir beviljad och vad den kostar.



## Behov av anpassning

Det kan vara svårt att avgöra om och i så fall vilken anpassning som behövs i just ditt fall. Här är några av de saker som krävs för att du ska få anpassningsbidrag:

- Du ska behöva anpassningen för att kunna köra bilen eller åka med som passagerare.
- Behovet ska bero på ditt eller ditt barns funktionsnedsättning.
- Bilen ska vara lämplig att anpassa.
- Det är bilen och inte något annat som ska anpassas. Det går till exempel inte att få ersättning för att anpassa en rullstol så att den går in i bilen.
- Anpassningen ska göras speciellt för din funktionsnedsättning. Det går inte att få ersättning för sådant som räknas som standardutrustning.

## Bidrag till körkortsutbildning

I särskilda fall kan du även få bidrag till körkortsutbildning i samband med att du köper en bil som du får bilstöd för. Förutom att uppfylla grundkraven för rätt till bilstöd ska du

- tillhöra bidragsgrupp 1
- vara eller riskera att bli arbetslös och körkortet ska kunna leda till ett arbete som pågår under minst sex månader.

## Hur gör man för att få bilstöd?

Ansökningsblanketter finns hos Försäkringskassan och på [www.forsakringskassan.se](http://www.forsakringskassan.se). Du kan få hjälp med att

fylla i ansökan. När din ansökan kommit till Försäkringskassan skickas ett brev hem till dig som talar om att Försäkringskassan tagit emot din ansökan.

## Du behöver ett läkarutlåtande

När du ansöker om bilstöd ska du skicka med ett utlåtande från din läkare där hon eller han beskriver din eller ditt barns funktionsnedsättning och vad den ger för förflyttningssvårigheter. Läkaren ska även bedöma om din funktionsnedsättning kommer att bestå under åtminstone nio år.

Om du ska köra bilen själv ska utlåtandet innehålla uppgift om att du har medicinska förutsättningar för att köra bil.

## Nytt bidrag

För att få grund- och anskaffningsbidrag är grundregeln att det ska ha gått minst nio år sedan förra beslutet om rätt till bilstöd. Det går att få nytt bilstöd tidigare om du kan visa att bilen gått minst 18 000 mil från det att du köpte bilen eller om det finns medicinska skäl eller trafiksäkerhetsskäl. Det finns ingen tidsgräns för när du kan få nytt anpassningsbidrag.

Mer information om bilstödet och andra bidrag finns på [www.fk.se](http://www.fk.se) eller [www.forsakringskassan.se](http://www.forsakringskassan.se). Där finns också alla ansökningshandlingar att ladda ner.

## MER OM ...

### Ring Försäkringskassan 020-524 524

Ring Försäkringskassans kundtjänst och be att få tala med den som handlägger bilstöd. Där kan du också beställa intyg, blanketter m.m.

[www.hi.se](http://www.hi.se)

Hjälpmiddelsinstitutet. Arbetar för att förbättra livskvaliteten för människor med handikapp genom bra hjälpmedel och ökad tillgänglighet i samhället. Här finns

bl a adresser till de ca 30 hjälpmedelscentraler som finns i Sverige.

### Mobilitetscenter

Mobilitetscenter erbjuder dig som har behov av bilanpassning på grund av funktionsnedsättning, en objektiv utprovning och rådgivning. Mobilitetscenter drivs av handikapprörelsen. Mer information finns på [www.mobilitetscenter.se](http://www.mobilitetscenter.se) samt på sidan 26.

## BIDRAGSGRUPPERNA

### Grupp 1:

Du behöver bil för din försörjning och

- är under 65 år
- är beroende av bil för att:
  - kunna arbeta
  - kunna studera
  - genomgå rehabilitering med aktivitetsstöd eller rehabiliteringsersättning.

Arbetet, utbildningen eller rehabiliteringen ska beräknas pågå i minst sex månader. Studierna ska vara arbetslivsinriktade.

### Grupp 2:

- du har tillhört grupp 1.
- är under 65 år
- du har tidigare beviljats bilstöd
- har fått sjuk- eller aktivitetsersättning.

### Grupp 3:

Du kan tillhöra grupp 3 om du

- är mellan 18 och 49 år och ska köra bilen själv.

### Grupp 4:

Du kan tillhöra grupp 4 om du

- har barn under 18 år
- bor ihop med barnet
- behöver bil för att kunna ta dig fram tillsammans med ditt barn
- ska köra bilen själv.

### Grupp 5:

Du kan tillhöra grupp 5 om du

- har barn med funktionsnedsättning
- bor ihop med barnet
- behöver bil för att kunna förflytta dig tillsammans med ditt barn
- ska köra bilen själv.

Som förälder räknas även den som är vårdnadshavare för barnet, som håller på att adoptera barnet eller har tagit hand om barnet för minst tre år framåt. Du räknas också som förälder om du bor ihop med en förälder till barnet och ni är eller har varit gifta alternativt har eller har haft gemensamma barn.

# Vägen till anpassad bil



Foto: Björn Peters

*Ett mekaniskt joysticksystem för gas, broms och styrning utvecklat i USA. Att köra med mekanisk joystick påminner mer om känslan att styra med en vanlig ratt, jämfört med många elmanövrerade joysticksystem.*

## **Ingenting är omöjligt – nästan**

Att anpassa en bil så att ett funktionshinder kompenseras är en konst som behärskas av ett tjugotal företag i Sverige. Anpassningarna kan bestå av allt från en liten rattspinnare, som gör det möjligt att styra med bara en hand, till en joystickstyrd bil där det mesta kan skötas med några fingrar. Med samlad ansträngning kan de flesta funktionshinder kompenseras med tekniska hjälpmedel. Vilken anpassning du bör ha bestäms i samråd mellan dig, Vägverkets trafikinspektör och Försäkringskassan. Trafikinspektören gör ett så kallat tekniskt yttrande om vilket anpassningsbehov du har och anpassningsföretagen lämnar offertförslag på det som ska installeras. När bilen är färdig ska den registreringsbesiktigas hos Bilprovningen som kontrollerar att installationerna är gjorda på ett sätt som inte äventyrar din eller omgivningens säkerhet.

## **Stressa inte**

När du ska ansöka om bilstöd har du kanske redan ett litet hum om hur din anpassning ska se ut och du vill säkert att hela processen från bilstöd till anpassad bil ska gå fort.

Ta det lugnt, stressa inte, ställ frågor, ifrågasätt och var nyfiken. De yrkesmän du möter i processen från bilstöd till anpassad bil är proffs på att hjälpa till.



Foto: Björn Peters

*Exempel på rattmonterade handreglage. Föraren håller i gasreglaget med högra handen. När han trycker reglaget nedåt så ökar gasen. Strax nedanför sitter bromsreglaget, som bromsar bilen när det trycks framåt.*

# Från BILSTÖD till ANPASSAD BIL

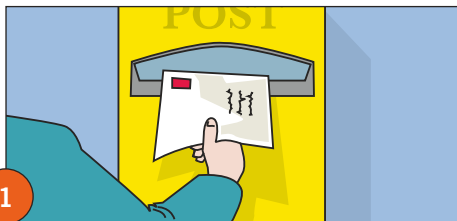

1

Du ansöker om bilstöd hos Försäkringskassan.

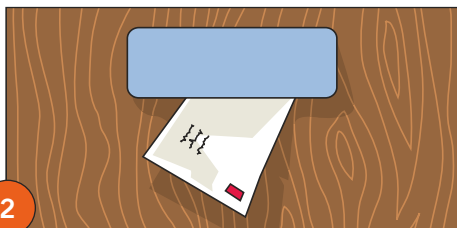

2

Försäkringskassan handlägger ditt ärende och skickar hem beslutet som fattas av socialförsäkringsnämnden.

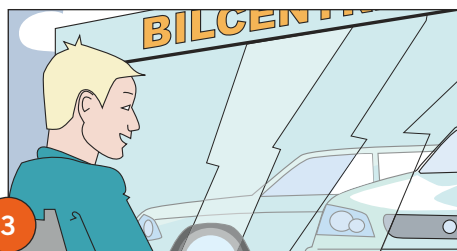

3

Med beslut i handen är du fri att köpa bil och begära in offerter på anpassning av bilen. Är du osäker på hur du ska gå tillväga kan du kontakta en trafikinspektör på Vägverket direkt eller be Försäkringskassan remittera ditt ärende dit.

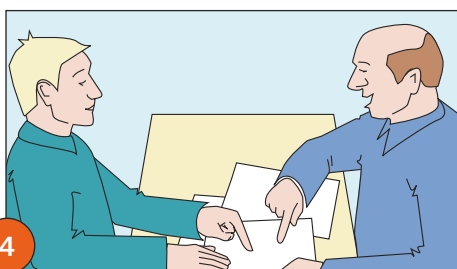

4

Trafikinspektören kan ge råd om lämpliga bilmodeller och anpassningar. Han kan t ex hjälpa dig att prova ut lämplig bil och anpassning hos den bilförsäljare och det anpassningsföretag du valt ut. Trafikinspektören svarar för det tekniska yttrandet om ditt anpassningsbehov. Anpassningsföretagen skickar offerter på anpassningen till dig som du sedan ska skicka vidare till Försäkringskassan.

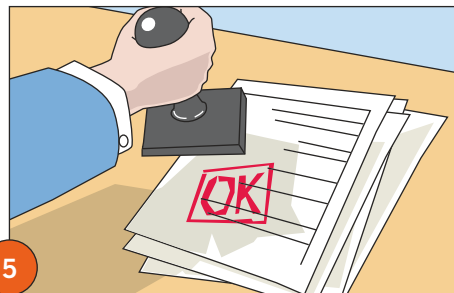

5

Försäkringskassan granskar offerterna från anpassningsföretagen, tittar på trafikinspektörens yttrande om behov och fattar det slutliga beslutet om anpassning.

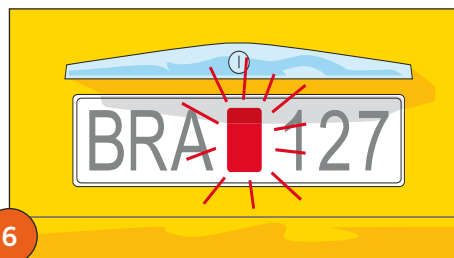

6

Bilen anpassas och registreringsbesiktigas hos Bilprovningen.

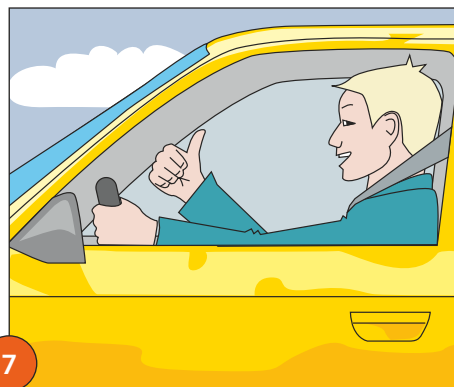

7

Du kan hämta din anpassade bil.

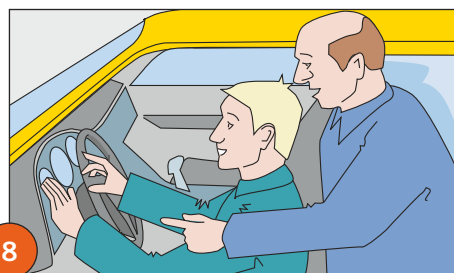

8

Kontakta gärna Vägverkets trafikinspektör eller Mobilitetscenter när du fått din bil för att förvissa dig om att allt känns bra och trafiksäkert. I annat fall kan det bli aktuellt att komplettera anpassningen.



# CHECKLISTAN

## ett diskussionsunderlag



Om du är osäker på vilken bil som passar dig och ditt funktionshinder kan du alltid ta kontakt med ett anpassningsföretag och/ eller någon av Vägverkets trafikinspektörer. Trafikinspektörens rådgivning är gratis för dig. Tänker du leta bil själv så finns det ett antal punkter som du bör titta lite närmare på. Checklistorna på följande sidor kan hjälpa dig på traven. Den första checklisten är väldigt förenklad och räcker för att ta

reda på om bilen överhuvudtaget passar dig och ditt funktionshinder. Den andra listan är mer detaljerad och ger ett större underlag för fortsatt diskussion och resonemang om bilval. Listorna är uppbyggda så att du svarar ja eller nej på frågor om bilens olika delar och funktioner. Svarar du ja på majoriteten av frågorna är chansen stor att du har hittat en bil som passar dig bra. De frågor du svarar nej på rör detaljer som

kanske skulle kunna passa dig bättre genom en anpassning. Betrakta checklistorna som underlag och minnesanteckningar som du kan använda för fortsatta diskussioner. Döm inte ut någon bil förrän du har talat med alla som kan hjälpa dig: trafikinspektören vid Vägverket, Mobilitetscenter, handläggaren vid Försäkringskassan, personalen vid anpassningsföretaget m fl.

*OBS! Kontakta alltid Försäkringskassan **innan** du beställer/köper bil. Du kan inte beviljas grund- och anskaffningsbidrag för en bil du har köpt innan Försäkringskassan har fattat beslut i ditt bidragsärende.*

# Förenklad checklista

## Känns det bra när du ska i och ur bilen?

Att lätt kunna ta sig in i och ut ur bilen är avgörande för hur mycket du kommer att använda och uppskatta din bil. Här är några andra avgörande faktorer:

- ▶ **Hur tänker du använda bilen?** Ensam? Med hela familjen? Som laståsna? Som sportbil?
- ▶ **Hur kommer kraven på bilen att förändras under de kommande nio åren?** Förändras funktionshindret? Utökad familj? Fler som ska köra bilen?
- ▶ **Vad har du råd med?** Att köpa? Att äga?

BILMÄRKE/TYP

PRIS

## 1. ATT TA SIG IN I BILEN

Ja Nej

- ▶ Är bildörren lätt att låsa upp? .....
- ▶ Är bildörren lätt att öppna? .....
- ▶ Är dörröppningen så bred och hög att du kan komma in med en acceptabel ansträngning? .....

## 2. NÄR DU SITTER I FÖRARSTOLEN

- ▶ Kan du justera förarstolen? .....
- ▶ Kan förarstolen elmanövreras/minnesfunktion? .....
- ▶ Är dörröppningen så stor att du kan lasta in saker i bilen? .....
- ▶ Kommer du åt bilbältet? .....
- ▶ Kan du justera ratten så att den sitter där du vill ha den? .....
- ▶ Upplever du sikten framåt som bra? .....
- ▶ Upplever du sikten genom backspeglarna som bra? .....
- ▶ Kan du justera alla backspeglar? .....
- ▶ Kan du lossa och dra åt parkeringsbromsen? .....
- ▶ Kan du hantera reglage för t ex blinkers och vindrutetorkare? .....



En löstagbar glidplatta kan göra det lättare att komma i och ur förarstolen.



Parkeringsbromsfrigörare monterad ovanpå ordinarie handbroms.

## 3. PROVKÖR

Provkör om möjligt bilen själv, gärna en längre sträcka. Att du sitter stadigt och bekvämt utan att det känns ansträngande är fundamentalt för att kunna köra trafiksäkert. Om du inte kan köra själv kan du sätta dig i passagerarstolen och be någon annan köra. Eftersom framstolarna i regel är identiska kan du ändå få ett intryck och känsla av hur väl stol och bil fungerar för dig.

- ▶ Sitter du stadigt och bra utan att det känns ansträngande? .....

## 4. NÄR DU SKA UR BILEN

- ▶ Kan du ta dig ur bilen med en acceptabel ansträngning? .....

## 5. VID BAGAGELUCKAN

- ▶ Kan du öppna och stänga bagageluckan själv? .....
- ▶ Klarar du av att lasta in saker själv i bagageluckan? .....
- ▶ Är bagageutrymmet tillräckligt stort för dina behov? .....



Dörrtröskelns höjd över marken och över golvet i kupén påverkar hur lätt det är att ta sig i och ur bilen.

MITT OMDÖME

# Detaljerad checklista

BILMÄRKE/TYP	PRIS
ÅRSMODELL	ANTAL MIL
<input type="checkbox"/> KOMBI <input type="checkbox"/> SEDAN <input type="checkbox"/> AUTOMATVÄXELLÅDA ..... BRÄNSLEFÖRBRUKNING/MIL	
ANNAT SOM INGÅR I KÖPET (fri service, vagnskadegaranti etc)	
SÄLJARE	TELEFON
MITT OMDÖME	

## 1. ATT TA SIG IN I BILEN

### Dörrlås och dörrhandtag

- |  | Ja                       | Nej                      |
|--|--------------------------|--------------------------|
| ▶ Är bilen lätt att låsa upp manuellt med nyckeln? ..... | <input type="checkbox"/> | <input type="checkbox"/> |
| ▶ Har bilen centrallås? .....                            | <input type="checkbox"/> | <input type="checkbox"/> |
| ▶ Finns fjärrstyrning för låsöppning på nyckeln? .....   | <input type="checkbox"/> | <input type="checkbox"/> |
| ▶ Är fjärrstyrningen på nyckeln lättanvänd? .....        | <input type="checkbox"/> | <input type="checkbox"/> |
| ▶ Är dörrhandtaget lätt att greppa och öppna med? .....  | <input type="checkbox"/> | <input type="checkbox"/> |

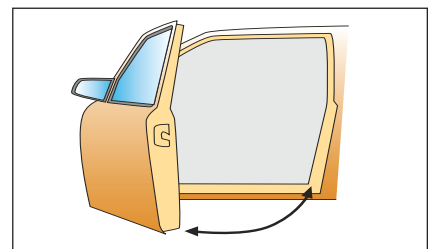

En dörr som öppnar stort underlättar i- och urstigning. Att öka dörröppningsvinkeln är en vanlig anpassning.

### Dörr och dörröppning

- |   |                          |                          |
|---|--------------------------|--------------------------|
| ▶ Är dörren lätt att öppna? .....   | <input type="checkbox"/> | <input type="checkbox"/> |
| (Lätt dörr, lättgående gångjärn)  |                          |                          |
| ▶ Öppnar dörren tillräckligt mycket, d v s är dörrvinkeln så stor att du kommer nära, t ex med en rullstol? .....           | <input type="checkbox"/> | <input type="checkbox"/> |
| ▶ Stannar dörren kvar i öppnat läge? .....  | <input type="checkbox"/> | <input type="checkbox"/> |
| ▶ Finns det några handtag på dörren, runt dörröppningen eller i innertaket, som du kan hålla i när du ska in i bilen? ..... | <input type="checkbox"/> | <input type="checkbox"/> |
| ▶ Finns det reling på biltaket som du kan hålla i när du ska in i bilen? .....  | <input type="checkbox"/> | <input type="checkbox"/> |
| ▶ Är dörröppningen så bred och hög att du kan ta dig in med en acceptabel ansträngning? .....                               | <input type="checkbox"/> | <input type="checkbox"/> |
| (En tvådörrars bil har oftast större dörröppning än en fyrdörrars)  |                          |                          |
| ▶ Befinner sig dörrtröskeln på en höjd som du klarar av när du ska in? .....  | <input type="checkbox"/> | <input type="checkbox"/> |
| (Avgör hur högt du måste lyfta benen)   |                          |                          |
| ▶ Är dörrtröskeln slät, så att du inte hakar i något med fötterna? .....  | <input type="checkbox"/> | <input type="checkbox"/> |
| ▶ Bedömer du avståndet till förarstolen som lagom långt för att du ska kunna ta dig över om du sitter i rullstol? .....     | <input type="checkbox"/> | <input type="checkbox"/> |
| (Kör rullstolen så nära du kan och gör en bedömning)  |                          |                          |
| ▶ Är förarstolens sittdyna ungefär i samma höjd som sätet på din rullstol? .....  | <input type="checkbox"/> | <input type="checkbox"/> |

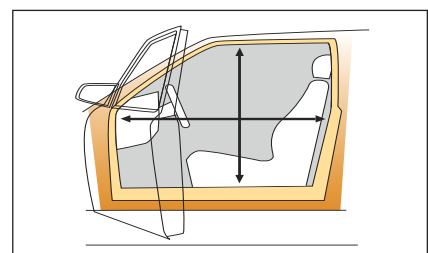

En tvådörrars bil har i regel större dörröppning än en fyrdörrars. Förardörren blir i gengäld lite större och tyngre.

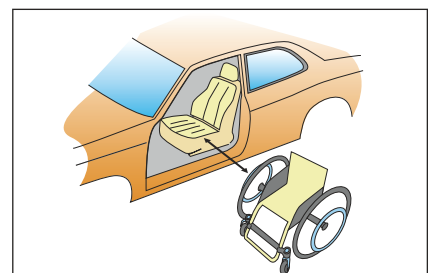

Det är lättare att komma i och ur bilen om förarstolen är på samma höjd som rullstolen.



## Förarstolen

- |  | Ja                       | Nej                      |
|--|--------------------------|--------------------------|
| ▶ Är förarstolens sittdyna och ryggstöd tillräckligt släta, d v s utan alltför djup skålning, så att du bedömer att du lätt kommer på plats i den? ..... | <input type="checkbox"/> | <input type="checkbox"/> |
| ▶ Kan du använda förarstolens justeringsreglage utifrån? .....   | <input type="checkbox"/> | <input type="checkbox"/> |
| ▶ Är justeringsreglagen greppvänliga? .....  | <input type="checkbox"/> | <input type="checkbox"/> |
| ▶ Är stolen lätt att justera? .....  | <input type="checkbox"/> | <input type="checkbox"/> |
| ▶ Kan förarstolen elmanövreras/minnesfunktion? .....   | <input type="checkbox"/> | <input type="checkbox"/> |

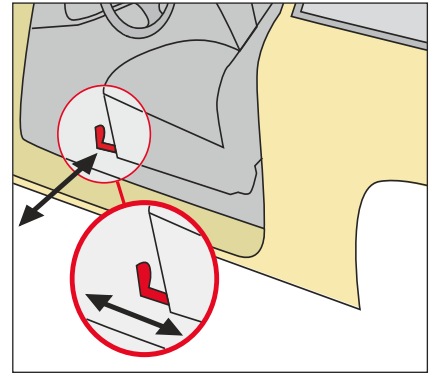

Kan du använda förarstolens justeringsreglage utifrån?

## 2. NÄR DU SITTER I FÖRARSTOLEN

### Dörr och dörröppning

- |  |                          |                          |
|--|--------------------------|--------------------------|
| ▶ Bedömer du att du har tillräckligt med plats mellan dig och fönsterstolpen för att kunna lasta in saker i bilen? ..... | <input type="checkbox"/> | <input type="checkbox"/> |
| <i>(Utrymmet kan begränsas av en framruta med kraftigt lutning)</i>  |                          |                          |
| ▶ När du dörrhandtaget och kan stänga dörren? .....  | <input type="checkbox"/> | <input type="checkbox"/> |

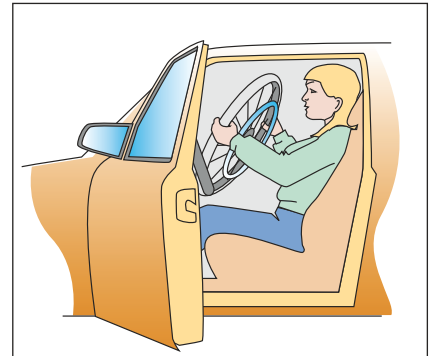

Flera faktorer påverkar hur lätt det är att lasta saker i och ur bilen när man sitter i förarstolen: hur mycket dörren öppnas, storleken på dörröppningen, lutningen på fönsterstolpen och hur långt man kan skjuta tillbaka förarstolen.

### Förarstolen

- |  |                          |                          |
|--|--------------------------|--------------------------|
| ▶ Sitter du stadigt och bra? .....   | <input type="checkbox"/> | <input type="checkbox"/> |
| ▶ Kommer du åt att justera stolen? .....   | <input type="checkbox"/> | <input type="checkbox"/> |
| ▶ Kan du skjuta förarstolen så långt bak att du får plats att lyfta in saker framför dig? .....        | <input type="checkbox"/> | <input type="checkbox"/> |
| ▶ Är stolen så bekväm och praktisk att du bedömer att den inte behöver ersättas med någon annan? ..... | <input type="checkbox"/> | <input type="checkbox"/> |

### I förarstolens närhet

- |  |                          |                          |
|--|--------------------------|--------------------------|
| ▶ Finns det en uppskjutande kardantunnel i mitten av baksätets golv, som är i vägen om du ska lasta in saker i baksätet? ..... | <input type="checkbox"/> | <input type="checkbox"/> |
| ▶ Bedömer du att det fortfarande finns plats i bilen för resten av din familj när du har lastat in dina grejor? .....          | <input type="checkbox"/> | <input type="checkbox"/> |

### Bilbälte och ratt

- |  |                          |                          |
|--|--------------------------|--------------------------|
| ▶ Är det lätt att komma åt bilbältet? .....                            | <input type="checkbox"/> | <input type="checkbox"/> |
| <i>(På tvådörrars bilar är fästet oftast monterat lite längre bak)</i> |                          |                          |
| ▶ Orkar du dra fram bältet? .....                                      | <input type="checkbox"/> | <input type="checkbox"/> |
| ▶ Sitter bältets låsmekanism lättillgängligt? .....                    | <input type="checkbox"/> | <input type="checkbox"/> |
| ▶ Är bältet bekvämt? .....   | <input type="checkbox"/> | <input type="checkbox"/> |
| ▶ Kan du justera ratten till det läge du önskar? .....                 | <input type="checkbox"/> | <input type="checkbox"/> |

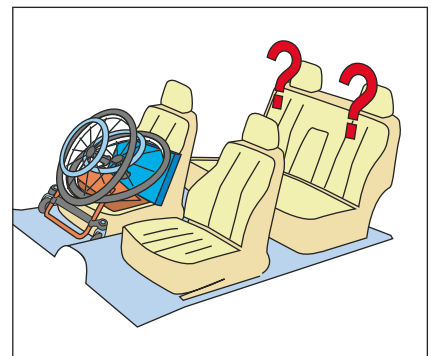

Har du tillräckligt med plats kvar i bilen när du och dina grejor är inlastade?

### Sikten

- |   |                          |                          |
|---|--------------------------|--------------------------|
| ▶ Upplever du sikten framåt som bra? .....              | <input type="checkbox"/> | <input type="checkbox"/> |
| ▶ Upplever du sikten genom backspeglarna som bra? ..... | <input type="checkbox"/> | <input type="checkbox"/> |
| ▶ Kan du justera alla backspeglar? .....                | <input type="checkbox"/> | <input type="checkbox"/> |

### Tändningslåset

- |  |                          |                          |
|--|--------------------------|--------------------------|
| ▶ Sitter tändningslåset bra till? .....      | <input type="checkbox"/> | <input type="checkbox"/> |
| ▶ Är tändningslåset lätt att vrida på? ..... | <input type="checkbox"/> | <input type="checkbox"/> |

### Övriga reglage

Kan du:

- |   |                          |                          |
|---|--------------------------|--------------------------|
| ▶ lossa och dra åt handbromsen? .....                     | <input type="checkbox"/> | <input type="checkbox"/> |
| ▶ hantera reglage för blinkers och vindrutetorkare? ..... | <input type="checkbox"/> | <input type="checkbox"/> |
| ▶ hantera reglagen för värme och ventilation? .....       | <input type="checkbox"/> | <input type="checkbox"/> |
| ▶ hantera reglagen för eventuell bilstereo? .....         | <input type="checkbox"/> | <input type="checkbox"/> |
| ▶ hantera signalhornet? .....                             | <input type="checkbox"/> | <input type="checkbox"/> |

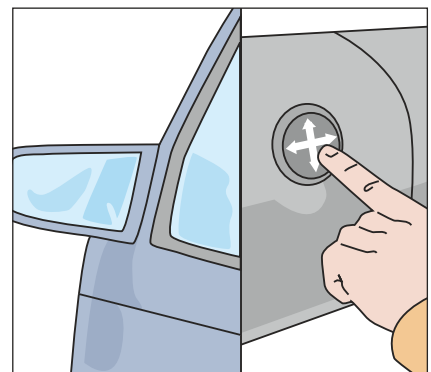

Kan du justera alla backspeglar?

### 3. PROVKÖR

Provkör om möjligt bilen själv. Provkörningen avslöjar, förutom upplevelsen av bilen i rörelse, hur bra du sitter i den. **Att du sitter bra** är fundamentalt för att kunna framföra bilen tryggt och säkert. Har du nedsatt stabilitet i bålen kan det behövas kompletterande stöd till originalstolen eller en ny stol för att du ska känna dig säker bakom ratten. Om du inte kan köra bilen själv kan du sätta dig i passagerarstolen och be någon annan köra. Eftersom förarstolen i regel är identisk med passagerarstolen får du ändå ett intryck och en känsla av hur väl stol och bil fungerar för dig.

Kör gärna bilen under en längre sträcka för att få en bra känsla för stolar, gasreglage och bromsar. **Gasreglaget skiljer sig** mellan olika bilar avseende hur hårt man måste trycka för att det ska påverkas. I längden kan det därför bli jobbigt att hålla ett jämnt gaspådrag. Samma sak gäller bromsarna. Om bilen har ett **bromsservo**, som tar över en del av den kraft som behövs för att anlägga bromsarna, blir det lättare att hålla bilen bromsad vid t ex ett trafikljus. Att justera broms- eller styrservon så att de blir lättare att hantera är relativt vanliga anpassningar.

- ▶ Sitter du stadigt och bra under färd utan att det känns ansträngande? ...
- ▶ Är gasen lätt att hålla konstant under en längre tid? .....

#### Servon

- ▶ Bedömer du att bilen är så lättstyrd som du önskar? .....
- ▶ Är bilen utrustad med progressivt styrservo?.....
- ▶ Är bilen lättbromsad? .....

### 4. NÄR DU SKA UR BILEN

#### Bilbältet

- ▶ Är det lätt att lossa på bältet? .....

#### Dörr och dörröppning

- ▶ Är det lätt att öppna dörren? .....    
*(Handtaget? Dörrens tyngd och tröghet?)*
- ▶ Bedömer du det som lagom högt från kupégolvet upp till dörrtröskeln?    
*(Avgör hur högt du måste lyfta benen för att komma ur bilen)*

#### Förarstolen

- ▶ Klarar du att skjuta tillbaka förarstolen och justera ryggstödet så att du får mer plats att ta dig ur bilen? .....
- ▶ Bedömer du sittedynan som tillräckligt hård i kanterna, så att de inte ger vika när du ska flytta dig i och ur förarstolen? .....

#### Bagageluckan

- ▶ Kan du låsa upp bagageluckan från förarplats? .....
- ▶ Kan du låsa upp bagageluckan med fjärrstyrning, t ex från tändningsnyckeln? .....

### 5. VID BAGAGELUCKAN

- ▶ Kan du öppna och stänga bagageluckan själv? .....
- ▶ Klarar du själv av att lasta in saker i bagageluckan? .....
- ▶ Är bagageutrymmet tillräckligt stort för dina behov? .....
- ▶ Finns lastförankringsmöjligheter i bagageutrymmet? .....

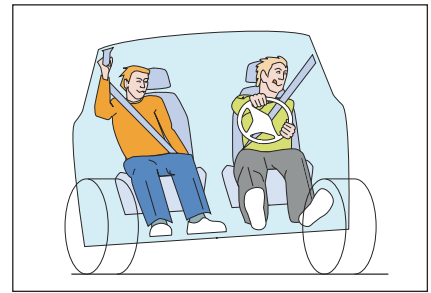

Om du inte kan köra själv men undrar hur förarstolen fungerar vid körning, kan du sätta dig i passagerarstolen och låta någon annan köra. Stolarna fram är i regel identiska.

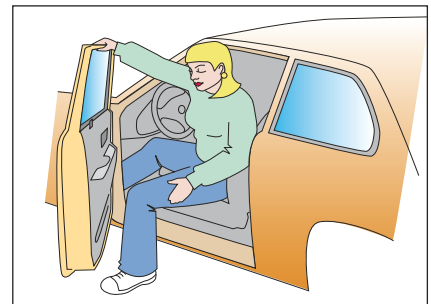

Kan du ta dig ur bilen?

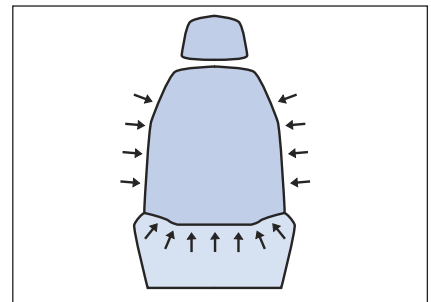

Är förarstolen tillräckligt hård i kanterna så att den inte ger vika när du ska ta dig i och ur bilen?

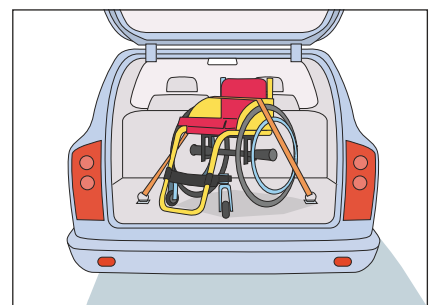

Är lastutrymmet tillräckligt stort för dina behov? Kan du öppna bagageluckan själv? Kan du förankra lasten?

## Mer om bilköpet

Viken extrautrustning har bilen? Extrautrustningen ingår i vissa bilmodeller och är tillval på andra.

Här kan du som en minnesanteckning pricka i vad som ingår i bilen.

- ▶ Krockkude för föraren? .....
- ▶ Krockkude för passageraren fram? .....
- ▶ Går det att stänga av krockkudden på passagerarsidan själv? .....
- ▶ Automatisk bagageluckeöppnare? .....
- ▶ Automatlåda? .....
- ▶ Backsensorer som varnar när man kommer för nära det som är bakom? .....
- ▶ Elmanövrerad förarstol? .....
- ▶ Elmanövrerade fönsterhissar? .....
- ▶ Elmanövrerad förarstol med inställningsminne? .....
- ▶ Elmanövrerade sidobackspeglar? .....
- ▶ Eluppvärmd framruta? .....
- ▶ Eluppvärmda sidobackspeglar? .....
- ▶ Eluppvärmda säten? .....
- ▶ Farthållare? .....
- ▶ Förberedd för montering av handsfree mobiltelefon? .....
- ▶ Ljudanläggning/radio som kan regleras med knappar på ratten? .....
- ▶ Luftkonditionering/klimatanläggning? .....
- ▶ Nyckellöst låssystem? .....   
(Bildörren öppnar sig om rätt person tar i dörren)
- ▶ Pollenfilter (ger bättre luft i kupén)? .....
- ▶ Sidoairbags? .....
- ▶ Taklucka? .....
- ▶ Ventilerad förarstol? .....
- ▶ Vindrutetorkare som startar automatiskt vid regn? .....

### Ny eller begagnad bil?

Att köpa en ny eller begagnad bil är en smaksak – och inte minst en fråga om ekonomi. Försäkringskassan vill att bilen ska vara lämplig att anpassa och att den är av sådan kvalitet att den håller i nio år. När du hittat en bil som du tycker om, ny eller begagnad, konsultera gärna en trafikinspektör och/eller ett anpassningsföretag för att förvissa dig om att den inte är särskilt svår eller onödigt kostsam att bygga om. Lämpliga begagnade bilar går även att hitta på några av anpassningsföretagens hemsidor. Konsumentverket har en sökfunktion på Internet där man kan leta nya eller begagnade bilmodeller utifrån pris och bränsleförbrukning m m: [www.konsumentverket.se](http://www.konsumentverket.se)

### Fyrhjuls-, fram- eller bakhjulsdrift?

Fördelarna med fyrhjulsdrift är uppenbara när körförhållandena är svåra. Att välja en fyrhjulsdriven bil är ett beslut som utgår ifrån dig

själv och dina behov. För normalt användande är det ingen större skillnad om du väljer en bil med fram- eller bakhjulsdrift. Kör du mycket i vinterväglag kan en framhjulsdriven ta sig fram bättre än en bakhjulsdriven.

### Säkerhet?

Krocksäkerheten är viktig att tänka på när du väljer bil. Du kan räkna med att när en bil anpassas kan det inbyggda krockskyddet reduceras eller försvinna helt. Exempel: Om ratten eller förarstolen byts ut försvinner krockkuddarna. Sidokrockskydd som är inbyggt i dörrtröskeln kan försvinna om en vridbar stol ska monteras. Mer info finns på [www.vv.se](http://www.vv.se), [www.folksam.se](http://www.folksam.se) och [www.euroncap.com](http://www.euroncap.com).

### Glöm inte

Kom ihåg att du ska kontakta Försäkringskassan innan du beställer/köper en bil som du vill ha bilstöd för.

## FALLGROPAR!

### Bränsle, försäkring och service

När bilen väl är inköpt ska du ha råd att använda den också. **Bensinförbrukningen** skiljer sig avsevärt mellan olika bilar och skillnaderna gör åtskilliga tusenlappar på ett år. **Försäkringskostnaderna** varierar också, det är inte alls säkert att den lilla bilen är billigare att försäkra än den stora. När man köper en ny bil är det inte ovanligt att man erbjuds en förmånlig helförsäkring på bilen i några månader. Det kan lura en att tro att bilen verkligen är så billig att försäkra, även efter det att erbjudandet har löpt ut. Så är det inte alla gånger. Kontrollera alltid vad bilen kos-

tar att försäkra i normalfallet, d v s när eventuella erbjudanden har gått ut. **Servicekostnaderna** är också en utgift att ta med i beräkningen. Några bilmärken erbjuder fri service i några år vid köp av ny bil, men det vanligaste är att du får betala alla servicekostnader själv. Intervallerna mellan servicetillfällena kan också skilja sig, d v s hur lång tid eller hur många mil bilen får rulla innan det är dags för nästa service. På sikt kan det också handla om tusenlappar i besparing. På konsumentverkets hemsida kan man enkelt beräkna vad olika bilar kostar att äga: [www.konsumentverket.se](http://www.konsumentverket.se)



# VAD KAN JAG KRÄVA?

## Vid val av anpassning

Eftersom det sannolikt är du som bilköpare som har minst erfarenhet av processen att anpassa en bil, är det bra om du tar reda på vilka anpassningsalternativ det finns för dig. Det finns bl a varianter på handreglage, där form och funktion på det ena kanske passar dig bättre än det andra.

Fråga trafikinspektören vid Vägverket om råd, konsultera olika handikappförbund och de som redan har anpassade bilar, be anpassningsföretag om tips, broschyrer m m.

Ditt mål ska vara att bli så nöjd som möjligt med din anpassning, att den fungerar och gör din körning lätt och trafiksäker. Svårigheten ligger i att lyckas till hundra procent, eftersom en anpassning alltid är en kompromiss och ett avsteg från hur bilen var tänkt att användas från början.

## Leveransgodkännande

När du ska hämta din anpassade bil hos anpassningsföretaget ska du skriva på ett leveransgodkännande. Försäkringskassan kräver ditt godkännande innan de betalar ut ersättningen för anpassningen. Vad du ska godkänna är i princip att du har fått den utrustning ni har kommit överens om i offerten. Skulle det visa sig utrustningen inte stämmer ska du inte skriva under. Be gärna en trafikinspektör vid Vägverket om hjälp om du är osäker.

## Registreringsbesiktning

En anpassad bil ska alltid registreringsbesiktigas hos Bilprovningen. Besiktningen görs i regel av anpassningsföretaget och du ska kräva att den är gjord när du hämtar bilen. (Läs mer om regler för registreringsbesiktning på sid. 33)

## Finjusteringar

När du har kört bilen några mil kanske du upptäcker att utrustningen behöver finjusteras lite för att passa dig bättre. Finjusteringar brukar ingå i affären med anpassningsföretaget. Fråga vad som gäller om du är osäker. Skulle det i efterhand visa sig att anpassningen inte längre fungerar som du

hade tänkt dig, kanske p g a att ditt funktionshinder har förändrats så mycket att du inte längre kan framföra fordonet på ett trafiksäkert sätt, vänd dig då till en av Vägverkets trafikinspektörer. Inspektören kan reda ut vad du behöver för att allt ska fungera optimalt igen. Han kan även hjälpa dig med kontakten med Försäkringskassan och ansökan om nytt anpassningsbidrag.

## Om något går sönder

Försäkringskassan står för reparationer av anpassningsutrustning som går sönder efter det att säljarens garantier har gått ut och när konsumentköplagen inte längre gäller. Detta gäller reparationer som måste utföras p g a slitage eller liknande.

## Konsumentköplagen och garantier

Enligt konsumentköplagen har man reklamationsrätt på en felaktig vara i upp till två år efter köpet. Reklamationsrätten gäller om felet fanns där redan från det att varan var ny. Om du upptäcker ett sådant fel måste du meddela detta till säljaren snarast eller inom högst 2 månader efter det att felet upptäckts eller borde ha upptäckts.

Den **lagstadgade garantin** innebär att säljaren är skyldig att ta ansvar för en felaktig vara om felet uppstått inom sex månader från överlämnandet av varan. Garanti längre än sex månader är ett frivilligt åtagande från säljaren. De flesta anpassningsföretagen lämnar garanti i ett år på sina installationer. Om du inte får upplysning om vilka garantier som gäller din anpassning, fråga!

## Försäkringar

Försäkringskassan råder dig som fått bidrag för anskaffning och anpassning att helförsäkra din bil och anpassning. De största försäkringsbolagen har ungefär samma villkor. Om ombyggnationen av bilen inte överstiger totalt 100 000 kronor påverkas inte försäkringspremien. Det görs heller inget åldersavdrag för anpassningen. Om anpassningen har suttit i bilen några år och skadas vid t ex en brand, ersätts den fullt ut.

Om anpassningen kostar mer än 100 000 kronor kan premieklassen för vagnskada gå upp till närmast högre klass. Det påverkar premien med några hundralappar per år. En väldigt dyr anpassning kan göra att premieklasserna höjs i flera steg. Kontakta ditt försäkringsbolag och fråga vad som gäller. Jämför alltid försäkringsbolagens villkor och premier med varandra.

## Verkstadsbesök

Att behöva lämna ifrån sig sin anpassade bil, t ex när bilen ska in på service, kan skapa problem. Ett tips är att försöka bygga upp en bra relation med sin verkstad så att man kanske kan få snabbare service än normalt. Ett annat tips som gör verkstadsbesöken mindre kännbara, är att planera in dem vid tidpunkter då man kan avvara bilen utan alltför stora personliga konsekvenser.

Listor med Vägverkets trafikinspektörer och anpassningsföretag finner du på sid. 28 – 29.

# Exempel på anpassningar

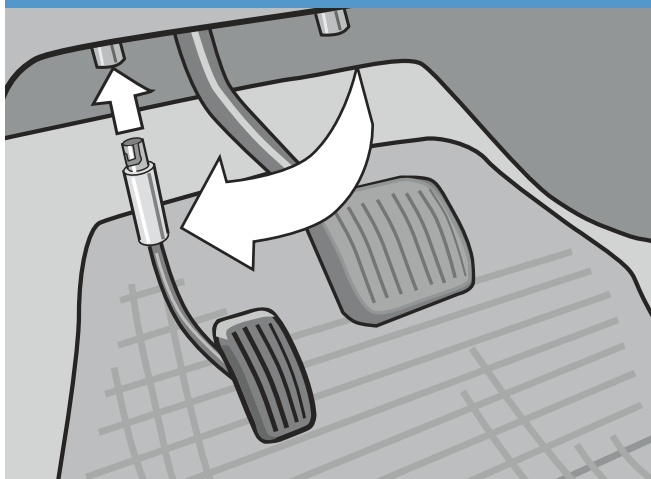

## Förarplatsanpassning

**Vänstergas** med bajonettfatning. Lämplig för personer med nedsatt eller ingen funktion i högerbenet. Gaspedalen går att flytta tillbaka till ordinarie plats.



## Medåkaranpassning

**Vridplatta** med lågbyggt säte. Lämplig för personer med nedsatt eller begränsad rörlighet. Vridplattan monteras under förar- eller passagerarstol. Kräver bil med rymlig dörröppning.

Grafik: Autoadapt ©

## Priser

Bilpassningar delas in i förarplatsanpassningar och medåkaranpassningar. Det finns många produkter på marknaden varav ett mindre antal visas här. Begär broschyrer från flera anpassningsföretag och ställ många frågor kring vilka alternativ det finns för ditt funktionshinder.

Förutom priset för att installera anpassningsutrustningen tillkommer kostnader för registreringsbesiktning och dispenser. Alla de kostnaderna ingår normalt i offerten från anpassningsföretaget eftersom de är nödvändiga för att man ska få bruka bilen. Dispens krävs bl a för att bryta bilens helbilsgodkännande, t ex vid en golvsänkning. Den typen av anpassningar, som gör ingrepp i bilens ursprungliga säkerhetsklassning, kräver dispens från Vägverket.

Vägverkets fordonsanpassningsregler finns på sid. 32.

## Cirkapriser på några vanliga anpassningar (inklusive moms, 2008)

**Vridplatta med stol** = 20 000–30 000 kr.

(Stolspriserna varierar mycket beroende på utförande)

**Handreglage** = 20 000–25 000 kr.

(Gas och broms med elfunktioner: blinkers, ljus m m)

**Vänstergas** = 4 000–5 000 kr.

**Spaköverflytt** = 2 000–3 000 kr.

(T ex blinkersreglage som flyttas till höger sida)

**Rattspinnare** = 1 000–2 000 kr.

## VILLKOREN I KÖRKORTET

Det här är baksidan på ett körkort som tillhör en person med CP-skada och nedsatt funktion i båda benen. Bilen är försedd med ett handreglage för gas och broms, blinkers och uppfällbara pedaler. Koderna betyder:

- 100 = Nationella koder gällande inom svenskt territorium.
- 10.02 = Automatisk växellåda.
- 20.06 = Anpassad handmanövrerad färdbröms.
- 25.04 = Handmanövrerat gasreglage.
- 25.09 = Fällbar/borttagbar gaspedal.
- 35.01 = Reglage som kan manövreras utan att styrning och handhavande påverkas negativt (blinkers, ljus m m).

40.01 = Standardservostyrning.

40.11 = Knopp på ratten.

Alla koder finns beskrivna i VVFS 2003:68, Vägverkets föreskrifter om körkortets utformning och innehåll. Se Vägverkets hemsida, [www.vv.se](http://www.vv.se)



# Exempel på anpassningar

Grafik: © SINTEF Unimed OSLO



**Vridbart säte.** Gör det lättare att ta sig i och ur bilen.

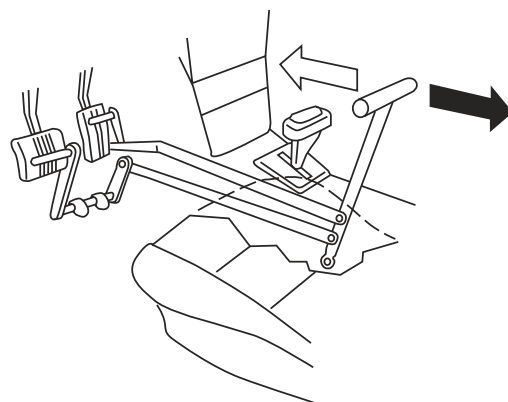

**Golvmonterat handreglage för gas och broms.** Drar man reglaget åt sig (svart pil) gasar man. Skjuter man det ifrån sig (vit pil) bromsar man.

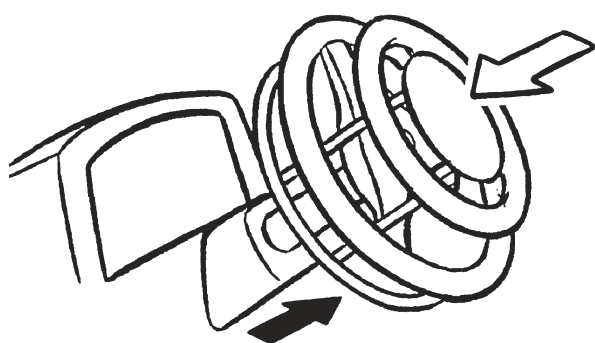

**Rattmonterat handreglage för gas och broms.** Om man trycker ned den lilla ringen närmast föraren, gasar man (vit pil). Drar man den stora, tunnare ringen längst ned åt sig, bromsar man (svart pil).

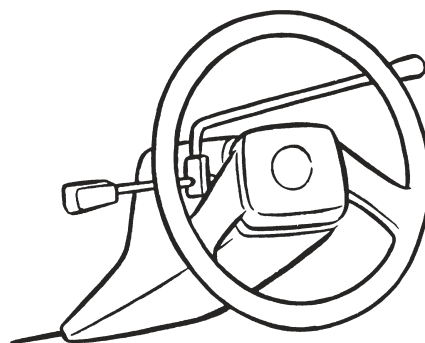

**Flytt av blinkersreglage från vänster till höger.** Den långa spaken som löper över till höger sida är monterad direkt på ordinarie blinkersspak.

Grafik: © Autoadapt

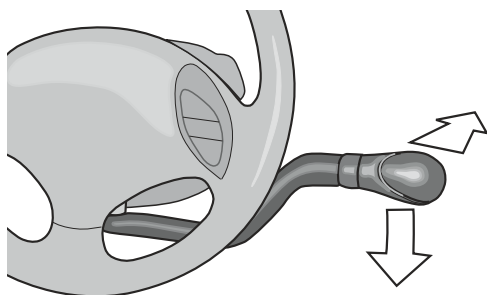

**Rattmonterat handreglage för gas och broms.** Man gasar genom att trycka armen nedåt och bromsar med tryck framåt.

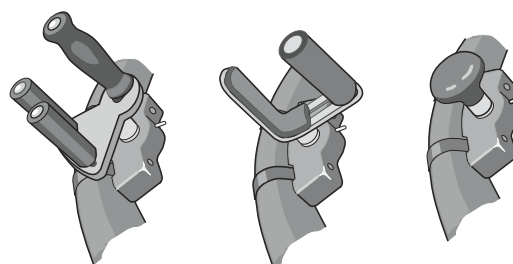

**Rattspinnare.** Lämplig för förare som styr bilen med en hand, t ex vid körning med handreglage för gas och broms.



# Exempel på anpassningar

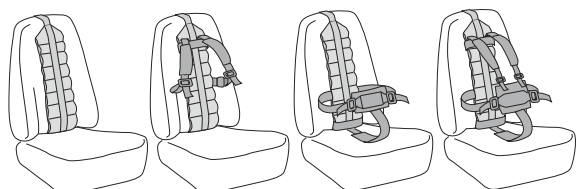

**Komfortbälten.** Används som ett komplement till bilens ordinarie bilbälte och kan kombineras på olika sätt för att man ska sitta mer stabilt.



**Glidskenor.** Monteras under stol och kan användas för att förlänga rörelsen på stolen framåt-bakåt, så att man får mer utrymme för i- och urstigning.

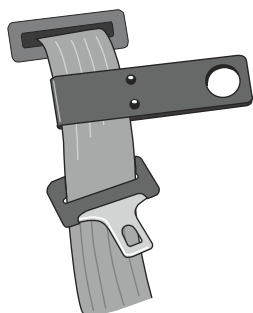

**Bältesgrepp.** Gör det lättare att nå bilbältet.



## 1. Bagagerulle.

Lämplig för den som har svårt att nå luckan när den är öppnad, men som har tillräcklig kraft att dra ned luckan.



## 2. Bagageluckeöppnare.

Lämplig för personer med dålig greppförmåga och nedsatt rörlighet. Kan manövreras via fjärrstyrning och/eller reglage från förarplats.



**Lyftkran** för lastning av t ex en rullstol. Kan även användas i vissa bilar av sedanmodell.



**Takbox** med hiss som lastar in rullstolen i boxen. Lämplig för brukare som själv kan vika ihop sin rullstol.

# Exempel på anpassningar

Foto: Anpassarna Gunnérius AB

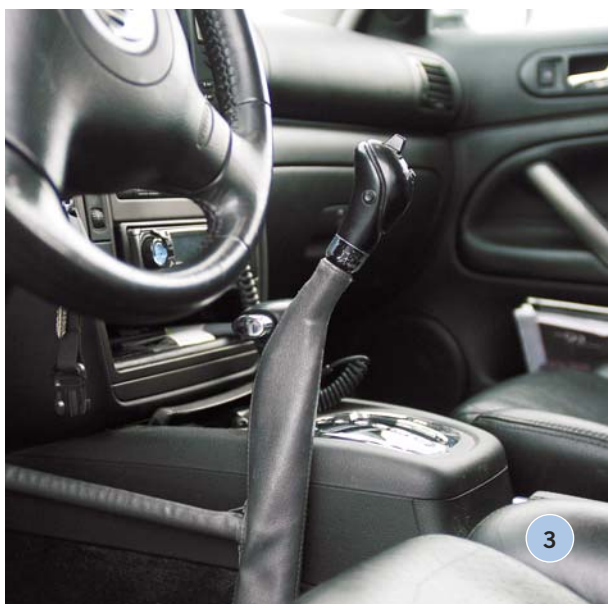
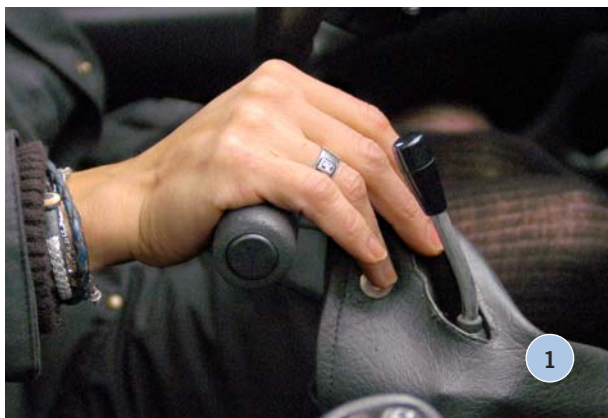

## Golvmonterade handreglage

(bild 1-3)

Exempel på tre handreglage för bil med automatisk växellåda. På handreglagen finns elektriska funktioner för blinkers, vindrutespolning, farthållare m m. För man spaken framåt så bromsas bilen, bakåt så gasar man. Reglage 2 och 3 har bromshållare, d v s en funktion som gör att man kan släppa reglaget utan att bilen rullar iväg trots att växel ligger i.



## Löstagbar ratt med förlängning

Konstruktionen är gjord för att passa kort person med korta armar. Just den här rattstängan har tre zoner som ger efter och pressas ihop om föraren skulle pressas mot ratten vid en kollision. Föraren saknar händer och kör genom att sticka in armen i den stora rattspinnaren.



## Löstagbar glidplatta

Används för att brygga över en förflyttning mellan rullstol och förarsäte.



## Bensinvärmare

Används för att värma upp kupén. Drivs med bensin och kan fjärrstartas.

# Fordonsanpassning för barn med funktionshinder

Att anpassa en bil för ett barn med funktionshinder skiljer sig en del från den vuxne förarens behov av anpassning. Den största skillnaden är att barnet reser som passagerare och kanske måste lyftas in och ut ur bilen. Det som också kan påverka valet av bil är det faktum att funktionshindrade barn kan ha skörare kroppar och vara känsligare för värme och kyla. Här är en lista på vad som är bra att tänka på vid val av bil för sitt barn.

## Högt i tak och rymliga dörröppningar

Att bilen har högt i tak och en rymlig dörröppning underlättar då barnet och eventuella hjälpmedel ska in och ut ur bilen. Bildörren bör gå att öppna i 90 graders vinkel eller vara av typen skjutdörr. Att öka dörröppningsvinkeln är en ganska vanlig anpassning.

## Dörrarnas placering

Finns det lämpliga bildörrar/skjutdörrar på bilens båda långsidor? Sitter det en bildörr eller baklucka baktill? Tänk på att du ska kunna förflytta barnet utan att behöva stå trångt eller osäkert ur trafiksäkerhetssynpunkt.

## Öppnings- och stängningsanordningar

För en del barn och ungdomar är det en fördel om dörrarna har lättmanövrerade dörrvred. För barn med t ex DAMP, ADHD eller autism kan det tvärtom vara viktigt att de inte kan öppna bildörrarna, t ex i ett obevakat ögonblick under färd. Central-lås av bildörrarna är en bra lösning.

## Vridbar sits

En vridbar sits kan underlätta vid lyften.

## God fjädring och väghållning

Eftersom barn med t ex muskel- eller ryggsjukdomar är sköra i skelettet, bör bilen ha en mjuk fjädring och god väghållning. Att man kör mjukt och jämnt är lika viktigt. En automatisk farthållare underlättar.

## Luftkonditionering och kupévärmare

Barn som har svårt att reglera sin kroppstemperatur eller är särskilt känsliga för kyla och/eller värme, är betjänta av kupévärmare och luftkonditionering. Solskydd för fönstren bidrar också till en behagligare temperatur inne i bilen sommartid. Eluppvärmda baksäten höjer komforten vintertid.

## Stort och plant lastutrymme

Det är lättare att lyfta in rullstol och andra hjälpmedel om lastutrymmet har plant golv och en generöst tilltagen baklucka. Det är också bra om man slipper lyfta alltför högt när

man ska lasta. Ett bra hjälpmedel är det skjutbara lastdäcket, som kan dras en bit utanför bilen. Man lyfter upp sin last på däckets och skjuter in alltihop i bilen igen. En del bilmodeller har skjutbart lastdäck som standard eller som tillval. Kontrollera även att det finns fästen i lastutrymmet som man kan förankra last med.

## Barnstolen

Barnstolens utformning är avgörande för hur bra barnet kommer att resa i bilen. Du kan få hjälp att välja rätt barnstol bl a av Vägverkets trafikinspektörer, Mobilitetscenter, anpassningsföretagen och hjälpmedelscentraler. Att bilen är förberedd med fästen för barnstol kan underlätta monteringen.

## När barnet växer ur barnstolen

Det dröjer nio år innan man får söka bilstöd igen. Det kan innebära att ett litet barn växer ur sin barnstol innan de nio åren har gått. Att ett barn blir större är ingen grund för att få söka ett nytt grund- eller anskaffningsbidrag. Försök istället att planera för att bilen och anpassningen ska fungera så bra som möjligt under de nio åren. En stor bil kan vara lämpligare än en liten eftersom den kanske även ska rymma en rullstol om några år. En barnstol som går att justera i takt med att barnet växer är bättre än den utan justeringsmöjligheter.

## MER OM ...



Vill du veta mer kan du få praktiska råd och tips bl a av Vägverkets trafikinspektörer (se lista sid. 28), anpassningsföretagen (sid. 29), din hjälpmedelscentral och från Hjälpmedelsinstitutet (sid. 31). Underlaget till den här texten kommer från boken

Åka säkert – om trafiksäkerhet för barn med funktionshinder.

Åka säkert kan beställas från VTI, tel: 013-20 40 00, e-post: vti@vti.se eller från RBU, tel: 08-555 931 00, e-post: info@rbu.se



# Peter köpte begagnat



Peter Fahlstrom i Umeå köpte en två år gammal bil. Ekonomi och praktiskt tänkande styrde hans bilval.

– Man får mer bil för pengarna. Dessutom slits en anpassad bil mer än normalt så det är inte lönt att köpa nytt, berättar Peter.

Peter Fahlstrom skadade sig 1999 och trodde aldrig att han skulle få köra bil igen. Han är förlamad från bröstkorgen och nedåt men har så pass mycket styrka och rörlighet i armar och händer att han kan köra bil. Peters bilanpassning består i grunden av automatväxellåda, servostyrning samt handreglage för gas och broms.

– Det var via Rekryteringsgruppen jag kom i kontakt med andra som har anpassade bilar. Då insåg jag att jag skulle kunna köra bil igen. När jag fick se deras bilar började jag fundera på allvar och ställde massor av frågor, förklarar Peter.

Peter har ett stort bilintresse och äger en anpassad Ford Mustang. Mustangen används mycket sparsamt och den bil han använder så gott som dagligen är en rätt ordinär Volkswagen Passat.

– Många unga killar som skadar sig

vill gärna skaffa sig en riktigt häftig bil. Det ville jag också, men insåg snart att häftiga bilar har häftiga priser. Många rekommenderade Volvo, som är bra och pålitliga, men också ganska dyra och alldeles för mycket av "gubbtraktor" för mig.

## Begagnad favorit

Peters ansökan och handläggning av bilstödet gick av bara farten och utan problem. Rykten stressade honom lite:

– Jag hade hört att man måste söka i väldigt god tid, att det bara finns en pott pengar varje år som snabbt tar slut

och att man då tvingas vänta ett år till. För mig var det inga problem, och när jag hade beviljats bilstöd av Försäkringskassan började jag leta bil. Jag kollade först med handläggaren om det var OK att köpa en 1–2 år gammal bil. Sedan kontaktade jag Vägverkets

trafikinspektör som besökte mig i hemmet och diskuterade typ av anpassning. Inspektören gjorde bedömningen att jag inte skulle behöva köra upp igen, och så gjorde han noteringar om de villkor som skulle gälla i mitt körkort. Efter det tog jag in offerter från tre anpassningsföretag och skickade

offerterna till Försäkringskassan.

Peter hittade sin favoritbil i södra Sverige. Den var två år gammal och hade rullat några tusen mil. Han provsatte en likadan bil på en lokal bilfirma och kände omedelbart att modellen passade honom och hans behov.

– Dels är det en kombi, som är bra eftersom jag spelar rullstolstennis och behöver packa in två rullstolar ibland. Dels har den lång förardörr för att vara en fyrdörrarsbil, så det finns gott om plats i öppningen när man ska lyfta in rullstolen. Originalförarstolen går att dra bak ordentligt långt, och det gör jag varje gång jag ska lägga in rullstolen i baksätet.

Peter förespråkar gärna köp av begagnad bil eftersom man kan få med mycket på köpet som kan vara fördyrande tillval på en ny bil.

– Elmanövrerad förarstol och skinnklädsel till exempel. Skinnklädsel är lättare att hålla snygg och så tycker jag att det är lättare att glida i och ur en skinnstol jämfört med plyschklädd stol.

*Vilka är då dina främsta råd till köpare av anpassad bil?*

– Det första du ska fråga dig är: vad behöver jag för sorts bil och vad har jag råd med? Se bilen först och främst som ett hjälpmedel. Näst efter rullstolen är bilen det hjälpmedel jag använder mest.



Det är dumt att köpa världens vrållåk eftersom den slits ned ganska snabbt. Anpassningen ska du begränsa till en enkel men så effektiv som möjligt. Håll det enkelt, det fungerar bäst i längden. Om man inte har någon aning om bilar, försök att prata med andra och titta vad som finns på marknaden. Var nyfiken och ställ frågor. Känner man inga som har anpassad bil kan man beställa broschyrer från anpassningsföretag eller besöka dem direkt för att se vilka grejor som finns.

Peter har kompletterat sin bil med en fjärrstyrd kupévärmare som drivs på bensin och som gör att han inte behöver skrappa rutor eller tvingas leta efter en elstolpe varje gång han ska parkera på vintern. Värmaren är ganska dyr och det är inte säkert att kostnaden för den bekostas av Försäkringskassan. Då finns alltid möjligheten att söka pengar på andra håll.

– Det finns massor av fonder och stiftelser. Jag anlät en firma som säljer information om alla ställen där jag hade möjlighet att söka. För några hundralappar gjorde de en sökning i en databas och skickade över adresserna, berättar Peter.

### Fler tips

En av Peters bästa vänner, Kristoffer Olofsson, är trafiklärare och skadade sig ett år efter Peter. Kristoffer håller bil på att anpassa en tvåhjulig motorcykel som förses med stödhjul som fälls ned vid start och stopp. Planen är att åka på höjsemester i Europa. Kristoffer lägger gärna till några tips om bilköp och anpassning.

– Jag föredrar en bil med farthållare, som gör att jag kan hålla båda händerna på ratten och att jag slipper hålla gasen hela tiden. Det känns mer trafiksäkert. Och glöm inte att söka parkeringstillstånd för rörelsehindrade. Det vore ju synd om du får svårt att parkera när du väl har fått din bil.

Varken Peter eller Kristoffer kan tänka sig ett liv utan bil. De gånger de måste skiljas från bilen, t ex vid service, försöker de att planera den till tillfällen då de ska resa bort med andra färdmedel.

– Det man tyckte var kul förr, som att byta olja och däck, det orkar man inte längre. Men världen är full av hjälpsamma människor, avslutar Peter.



– Var nyfiken och ställ många frågor, uppmärksammar Kristoffer Olofsson i Umeå.



## PETER och KRISTOFFERS TIPS

- ✓ Se praktiskt på bilköpet.
- ✓ Överväg att köpa begagnat.
- ✓ Besök bilföretag, provsitt och känn efter noga innan du bestämmer dig.
- ✓ Gör en enkel men effektiv anpassning.
- ✓ Stor förardörr gör det lättare att ta sig i och ur bilen.
- ✓ Att kunna skjuta tillbaka
- ✓ förarstolen långt underlättar i och urstigning.
- ✓ Med kombi får du plats med det mesta.
- ✓ Farthållare kan öka säkerhetskänslan.
- ✓ Glöm inte att söka handikapptillstånd i god tid.
- ✓ Sök gärna ekonomiska bidrag till ombyggnad själv, via fonder och liknande.

## MER OM ...

### Rekryteringsgruppen Aktiv Rehabilitering

En ideell förening som arbetar med fysisk och mental träning av rörelsehindrade, främst neurologiskt handikappade. Målet är att träningen ska ge personer med rörelsehinder tillräcklig styrka och självförtroende att lyckas i sin strävan mot oberoende, självständighet och integritet.  
www.rekryteringsgruppen.se 08-54 54 72 00

Parkeringstillstånd för rörelsehindrade ansöker du om hos den kommun där du är folkbokförd. Med rörelsehinder avses att man har betydande gångsvårigheter. Tillståndet är giltigt upp till 3 år, därefter sker ny prövning.

# Mobilitetscenter – länken mellan teknik och människa

– En bilanpassning är i första hand en användarfråga och inte en teknisk fråga. Här har vi helhetssynen på anpassningen, personen och bilen, förklarar Ingrid Bolin, verksamhetschef vid Mobilitetscenter i Göteborg.

Mobilitetscenter startade 2002 som en projektverksamhet initierad av rörelsehinderförbunden. Det var medlemmarnas efterfrågan på ett oberoende ställe med medicinsk, ergonomisk och teknisk kompetens under samma tak, som startade det hela. Inledningsvis finansierades Mobilitetscenter av Allmänna Arvsfonden, men är idag självförsörjande.

Förutom bilanpassningsärenden erbjuds bland annat körkortslämplighetsundersökningar för körkortssugna ungdomar med funktionshinder, och för äldre personer vars körförmåga påverkats genom sjukdom eller skada. Familjer med funktionshindrade barn kan också få hjälp med val av barnstol m m.

Teamet på Mobilitetscenter utgörs av tre arbetsterapeuter och en administratör. Tillsammans har de stor erfarenhet och kunskaper om rehabilitering, hjälpmedelsförskrivning, hjälpmedelsteknik,

habilitering, neurologi, geriatrik och trafikmedicin. Deras kompetenser parallellt med tekniska hjälpmedel och anpassningsutrustningar gör Mobilitetscenter unikt i Sverige.

## Ska fungera i nio år

Majoriteten av dem som besöker Mobilitetscenter för hjälp med anpassning av sin bil, är nyskådade som inte vet vilka möjligheter det finns. För att få komma hit måste man ta med ett önskemål om det in sin ansökan om bilstöd till Försäkringskassan, där en handläggare avgör om det är möjligt.

Före besöket talas man vid per telefon för att få en bild av anpassningsbehoven. Väl på plats gör man en ordentlig analys av funktionsnedsättningen och vad som krävs för att kompensera den. Det är här utbudet av tekniska hjälpmedel kommer till sin rätt. Uptrovningarna görs med det faktum att anpassningen ska fungera i nio år i åtanke.

– Det krävs en ganska bra kristallkula för att veta vad som händer inom nio år. Om sjukdomen blir bättre eller sämre

försöker vi att ta hänsyn till det redan från början. Ett exempel är att man kanske inte kan lyfta in sin rullstol på samma sätt hela tiden, som kan leda till ett annat bilval än man först tänkt sig. Här kan vi också testa kraften i händer och ben. Du kanske har kraft att gasa med foten och bromsa med handen. Med testutrustningen blir det tydligt vad man behöver, berättar Ingrid Bolin.

Alla anpassningsbedömningar görs i samarbete mellan sökande, trafikinspektör anpassningsföretag och arbetsterapeut. Metodiken har byggts upp i samarbete med Försäkringskassan, Vägverket, sjukvårdshuvudman och rörelsehinderförbunden. En utvärdering av Mobilitetscenter visade redan efter ett år goda resultat, både vad gäller handläggningstider och kvalitet på anpassningarna.

– Med Mobilitetscenters samlade resurser blir anpassningen förhoppningsvis så bra som det är möjligt. Tyvärr så kan inte alla som söker bilstöd i Sverige komma hit, men alla är välkomna med sina eventuella frågor, avslutar Ingrid Bolin.

*"Man behöver veta hur kroppen hänger ihop för att kunna göra bästa möjliga anpassning"*



Vid Mobilitetscenter kan man tillsammans med arbetsterapeut bli prova ut anpassningsutrustning på rätt plats, dvs i ett fordon. Centret har även tekniska hjälpmedel för att bli mäta kraft och stabilitet i kroppen. Verksamhetschef Ingrid Bolin (till höger) i samtal med administratör Mona Fritzson.

## MER OM ...

Mobilitetscenter är en ekonomisk förening som ägs av RTP, NHR, DHR och RBV. Mellan 2 000 och 2 500 personer per år beviljas bilstöd. Cirka 250 miljoner kronor går till bilstöd varav hälften används för anpassning av fordon. En bilanpassning ska vara i nio år eller i 18 000 mil innan man kan göra en ny ansökan.

Funktionsbedömning och utprovning på Mobilitetscenter görs i regel i samarbete med en trafikinspektör och med eller utan representant från ett anpassningsföretag. Därefter skriver anpassningsföretaget en offert, som tillsammans med ett yttrande från Mobilitetscenter går till Försäkringskassan som beslutar om anpassningsbidraget.

[www.mobilitetscenter.se](http://www.mobilitetscenter.se)



# Får jag köra annat än bil?



4-u anordnar kurser och utflykter med terränghjulingar.

När man talar om fordonsanpassning är det i regel personbilen man tänker på. Men det finns andra fordon som går att anpassa och som kan ge lika stor behållning att köra som en bil. Terrängskotern till exempel, dvs fyrhjuling och snöskoter.

Att anpassa en fyrhjuling eller en snöskoter till ett funktionshinder behöver inte vara så komplicerat. En ombyggnad kan t ex bestå av flytt av reglage för gas och broms, servostyrning, ryggstöd och fotplattor. Observera att efter en sådan ombyggnad ska fordonet alltid registreringsbesiktigas.

En anpassning av terrängskotrar omfattas inte av Försäkringskassans bidragssystem. Vanligast är därför att man bekostar anpassningen själv.

## Fyrhjuling

En fyrhjuling är ofta registrerad som terrängskoter, som är samlingsnamnet för både fyrhjuling och snöskoter. För att få köra terrängskoter krävs att man har fyllt 16 år och har ett förarbevis för terrängskoter, alternativt ett körkort eller traktorkort utfärdat före den första januari 2000. Terrängmotorfordon får normalt inte köras på allmän väg utan ska framföras i terräng eller på enskild väg. Terrängmotorfordon används huvudsakligen i skogs- eller jordbruk eftersom körning på barmark i princip är förbjuden för andra ändamål. Om du är funk-

tionshindrad och vill ta dig ut i naturen på terrängskoterregistrerad fyrhjuling, kan du ansöka hos länsstyrelsen om undantag från förbudet att köra på barmark. Länsstyrelsen kan även inom det egna länet medge undantag från förbudet att köra på allmän väg, om syftet är att kortast möjliga väg ta sig till terräng eller mellan olika terrängområden.

## Köra fyrhjuling utan dispens

Om man vill köra på det allmänna vägnätet med fyrhjuling, kan man göra det med en fyrhjuling som är registrerad som motorcykel. Motorns effekt får vara på högst 15 kW (ca 20 hk) och fordonet får köras med körkort för bil (B) eller avsedd motorcykel (A1 eller A). Den motorcykelregistrerade fyrhjulingen omfattas av bilstödet och du kan därför söka flera av bidragen. Detta under förutsättning du inte redan har ett fordon som du har beviljats bilstöd för. Observera att en fyrhjuling som är registrerad som terrängskoter i Sverige inte kan omregistreras som motorcykel.

Det finns även fyrhjuliga mopeder. För att få köra en sådan krävs ett förarbevis för moped klass 1.

## Två- och trehjuliga motorcyklar

Även en vanlig motorcykel, dvs med två hjul, går att anpassa. Den kan t ex förses med automatväxling samt stödhjul som fälls ned i låga farter. Vanligare är att en

motorcykel med sidovagn och den s k triken anpassas. En trike är en trehjulig motorcykel med två hjul bak och ett fram. Bilstöd har i några fall beviljats för anpassning av trehjulig motorcykel som får köras med körkort för bil.

## MER OM ...

[www.vv.se](http://www.vv.se)

(Vägverket)

Reglerna för fyrhjulingar är under omarbetning och ändras sannolikt under 2009. Aktuell info om terrängskotrar (fyrhjuling/ snöskoter) hittar du på Vägverkets hemsida. Här finns även listor över godkända utbildare och examinatore för förarbevis m m.

[www.4-u.se](http://www.4-u.se)

Erbjuder bl a utbildningar till förarbevis för terrängskoter, prova-på-dagar och utflykter för personer med funktionshinder.

[www.naturvardsverket.se](http://www.naturvardsverket.se)

(Naturvårdsverket)

Kan tillsammans med länsstyrelsen svara på frågor om körning i terräng.

# Vägverkets trafikinspektörer

Från norr till söder:

## LULEÅ

Verner Hällgren  
0920-24 38 83  
070-513 38 83  
verner.hallgren@vv.se

## UMEÅ

Per-Olof Linder  
090-17 25 26  
070-320 46 48  
per-olof.linder@vv.se

## ÖSTERSUND

Mats Hamberg  
063-19 47 53  
070-313 38 78  
mats.hamberg@vv.se

## FALUN

Mikael Danielsson  
070-355 87 29  
mikael.danielsson@vv.se

## VÄSTERÅS

Per Eriksson  
018-65 20 35  
070-608 08 23  
per-a.eriksson@vv.se

## STOCKHOLM, UPPSALA, GOTLAND

Aleksandar Milatovic  
08-683 32 12  
070-372 05 09  
aleksandar.milatovic@vv.se

Jan Wennerström

08-683 32 13  
070-237 60 34  
jan.wennerstrom@vv.se

## ÖREBRO

Kjell Johansson  
019-15 67 13  
070-693 01 69  
kjell-e.johansson@vv.se

## LINKÖPING

Hans Törngren  
013-35 94 09  
070-325 61 38  
hans.torngren@vv.se

## BORÅS

Conny Johansson  
033-23 73 11  
070-518 22 38  
conny.johansson@vv.se

## GÖTEBORG

Bengt Alavik  
031-63 34 11  
070-377 35 63  
bengt.alavik@vv.se

## VÄXJÖ

Lars Backö  
070-375 64 26  
lars.backo@vv.se

## KALMAR

Mikael Brideau  
0480-44 65 70  
070-372 87 96  
mikael.brideau@vv.se

## HELSINGBORG

Per Tryggveson  
042-19 52 11  
070-690 94 97  
per.tryggveson@vv.se

Peter Ebbersten

070-649 40 24  
peter.ebersten@vv.se

## VÄRNBORG

Martin Larson  
070-321 21 78  
martin.larsson@vv.se

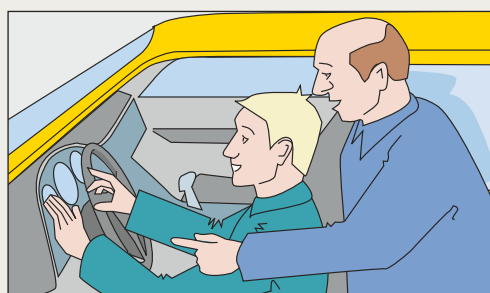
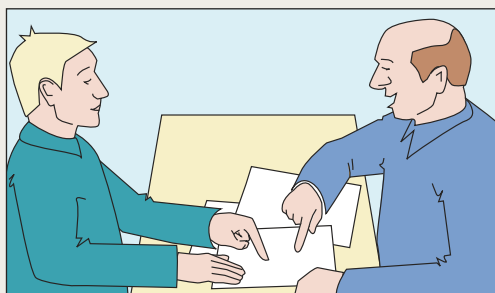

Trafikinspektören kan ge råd om lämpliga bilmodeller och anpassningar. Rådgivningen är kostnadsfri. Tveka inte att kontakta en trafikinspektör om du behöver hjälp före, under eller efter ditt bilköp.



# Fordonsanpassningsföretag



## Medlemsföretag i Branschföreningen Svensk Fordonsanpassning

Branschföreningen Svensk Fordonsanpassning bildades 2003 som en ekonomisk förening. Syftet med föreningen är att den ska bidra till att synliggöra branschen och fungera som ett språkrör mot myndigheter, organisationer och fordonsindustrin. Föreningen ska även ställa krav på sina medlemmar i syfte att upprätthålla en seriositet i branschen.

Listan på medlemsföretag är från 2007. Aktuell lista finns på [www.fordonsanpassning.se](http://www.fordonsanpassning.se)

### **Anpassarna Gunnérius AB**

[www.anpassarna.se](http://www.anpassarna.se)  
[torsten@anpassarna.se](mailto:torsten@anpassarna.se)  
Kraftgatan 8  
776 23 Hedemora  
Tel. 0225-152 04

### **Autoadapt AB**

[www.autoadapt.se](http://www.autoadapt.se)  
[contact@autoadapt.se](mailto:contact@autoadapt.se)  
Hedeforsvägen 6  
443 61 Stenkullen  
Tel. 0302-558 20

### **Bilanpassning Staffanstorps**

[www.bilanpassning.com](http://www.bilanpassning.com)  
[info@bilanpassning.com](mailto:info@bilanpassning.com)  
Önsvala Allé 10  
245 43 Staffanstorps  
Tel. 046-25 28 80

### **Bilinredarna i Småland AB**

[www.bilinredarna.com](http://www.bilinredarna.com)  
[kjell@bilinredarna.com](mailto:kjell@bilinredarna.com)  
Ljungadalsgatan 4  
352 46 Växjö  
Tel. 0470-74 99 20

### **Bil & Marin Textil AB**

[www.bilomarintextil.se](http://www.bilomarintextil.se)  
[bilomarintextil@telia.com](mailto:bilomarintextil@telia.com)  
Låsblecksgatan 2  
589 41 Linköping  
Tel. 013-16 16 90

### **Careva Systems AB**

[www.careva.se](http://www.careva.se)  
[info@careva.se](mailto:info@careva.se)  
Theres Svenssons gata 10  
415 77 Göteborg  
Tel. 031-222 800

### **CM Fordonsteknik AB**

[www.cm-fordonsteknik.se](http://www.cm-fordonsteknik.se)  
[info@cm-fordonsteknik.se](mailto:info@cm-fordonsteknik.se)  
Rörvägen 57  
136 50 Haninge  
Tel. 08-500 128 38

### **G-Device Fordonsanpassning i Luleå**

[www.gdevice.nu](http://www.gdevice.nu)  
[rolf@gdevice.nu](mailto:rolf@gdevice.nu)  
Sörbyvägen 71  
975 92 Luleå  
Tel. 0920-251 575

### **HandiCare AB**

[www.handicare.se](http://www.handicare.se)  
[auto@handicare.se](mailto:auto@handicare.se)  
Kurödsvägen 13 B  
451 55 Uddevalla  
Tel. 0522-65 39 80

### **Handikappanpassning i Bålsta**

[www.hiba.se](http://www.hiba.se)  
[handikappanpassning@lntcv.com](mailto:handikappanpassning@lntcv.com)  
Helgövägen 1  
746 30 Bålsta  
Tel. 0171-583 50

### **Handikappspecialisten AB**

[www.handikappspecialisten.com](http://www.handikappspecialisten.com)  
[andrensbil@telia.com](mailto:andrensbil@telia.com)  
Hantverksgatan. 14  
434 42 Kungsbacka  
Tel. 0300-186 96

### **Hanngrens Sadelmakeri AB**

[www.hanngrens.nu](http://www.hanngrens.nu)  
[info@hanngrens.se](mailto:info@hanngrens.se)  
Kolvägen 14  
852 29 Sundsvall  
Tel. 060-61 12 87

### **Hedemora anpassning AB**

[www.hedanpass.se](http://www.hedanpass.se)  
[info@hedemoraanpassning.se](mailto:info@hedemoraanpassning.se)  
Ivarshyttvägen 7a  
776 33 Hedemora  
Tel. 0225-77 40 00

### **53 Henriksson Bilmekaniska- anpassningar AB**

[tryckeri.vallingby@telia.com](mailto:tryckeri.vallingby@telia.com)  
Sorterargatan 23  
162 15 Vällingby  
Tel. 08-620 17 00

### **IFAB**

[www.hcbil.com](http://www.hcbil.com)  
[info@hcbil.com](mailto:info@hcbil.com)  
Fridas väg 14  
611 50 Nyköping  
Tel. 0155-21 11 45

### **Ortman Special- anpassningar AB**

[www.ortman.se](http://www.ortman.se)  
[info@ortman.se](mailto:info@ortman.se)  
Gräddvägen 23  
906 20 Umeå  
Tel. 090-18 93 93

### **Permobil Autotech AB**

[www.permobil.se](http://www.permobil.se)  
[info@permobil.se](mailto:info@permobil.se)  
Årvältsvägen 10  
861 23 Timrå  
Tel. 060-59 59 00

### **Woodstar**

[www.woodstar.se](http://www.woodstar.se)  
[per.stjarnehag@woodstar.se](mailto:per.stjarnehag@woodstar.se)  
Slättegårdsvägen 10  
427 50 Billdal  
Tel. 031-91 15 26

# Trafikskolor med anpassade bilar



## Från norr till söder:

### LULEÅ

PO:s Trafikskola, eftr  
Tel: 0920-15011  
Mobil: 070-549 50 11

### ARJEPLOG

Swillos Trafikskola AB  
Tel: 0961-100 16  
Mobil: 070-581 00 16

### HUDIKSVALL

Rolfs Trafikskola  
Tel: 0650-758 20  
Mobil: 070-606 86 07

### HEDEMORA

Görans Trafikskola AB  
Tel: 0225-151 51  
Mobil: 070-625 50 56

### Körkort Handikapp

Tel: 0225-144 73  
Mobil: 070-520 97 15

### UPPSALA

Nordlanders Trafikskola  
Tel: 018-14 35 53

### STOCKHOLM

Väsby Trafikskola  
Upplands Väsby  
Tel: 08-590 919 40

### Spånga Trafikskola

Tel: 08-760 18 60  
Mobil: 070-763 11 92

### Kista Trafikskola

Tel: 08-752 88 00  
Mobil: 070-777 11 85

### Rattens Trafikskola AB

Sollentuna  
Tel: 08-29 44 11

### Rembjers Trafikskola

Solna  
Tel: 08-83 28 55

### Fogels Trafikskola

Stockholm  
Tel: 08-673 12 00

### Odenplans Trafikskola AB

Stockholm  
Tel: 08-31 33 13

### LIDKÖPING

Nya Trafikskolan Skaraborg AB  
Tel: 0510-238 00  
Mobil: 070-695 27 32

### UDDEVALLA

Einar Svenssons Trafikskola AB  
Tel: 0522-191 00

### JÖNKÖPING

Utbildningscentrum i Jönköping AB  
Tel: 036-18 50 56  
Mobil: 0708-18 53 56

### GÖTEBORG

Guld-Hedens Trafikskola AB  
Tel: 031-18 26 66

### Kramérs Trafikskola AB

Tel: 031-15 02 61  
Mobil: 0706-61 91 91

### HALMSTAD

Kungsfredens Trafikskola Triangeln  
Tel: 035-12 30 80

### LUND

Lundabygdens Trafikskola AB  
Tel: 046-12 12 08  
Mobil: 0708-12 12 08

För aktuell lista på trafikskolor med anpassade fordon, besök [www.str.se](http://www.str.se)

# Organisationer, myndigheter m m

## MYNDIGHETER

### Vägverket

Vägverket har bl a ett ansvar för frågor som rör handikappanpassning inom väg- och kollektivtrafiken. På Vägverkets hemsida finns bl a information om körkort m m. Tel. 0771-119 119

[www.vv.se](http://www.vv.se)

### Försäkringskassan

Ansökningsblanketter och information om bidrag till bil för funktionshindrade m m.

[www.forsakringskassan.se](http://www.forsakringskassan.se)  
[www.fk.se](http://www.fk.se)

### 020-524 524

Försäkringskassans servicetelefon. Hit kan du ringa och beställa intyg, blanketter, broschyrer m m. Telefonen är öppen dygnet runt och samtalet är gratis.

### Trafikmedicinska rådet, Vägverket Borlänge

Vägverkets trafikmedicinska råd kan ge svar på frågor som rör den medicinska lämpligheten att inneha körkort. De medicinska kraven för körkortsinnehav regleras i Vägverkets föreskrifter om medicinska krav för innehav av körkort, traktorkort och taxiförarlegitimation m m. Rådet består av läkare, jurister och handläggare som du når via Vägverkets växel. Tel. 0243-750 00

[www.vv.se](http://www.vv.se)

### VTI, Statens väg- och transportforskningsinstitut

VTI är ett centrum för internationellt framstående forskning och utveckling inom transportsektorn. VTI har under många år forskat om bl a funktionshinder och transporter.

[www.vti.se](http://www.vti.se)

### Bilprovningen

Arbetar för trygghet och säkerhet genom att erbjuda fordonsbesiktning, test- och provningstjänster samt rådgivning inom verksamhetsområdet. Gör registreringsbesiktning av anpassade fordon.

[www.bilprovningen.se](http://www.bilprovningen.se)

## ORGANISATIONER

### De Handikappades Riksförbund

Under länken "material-bilfrågor" finns information om rättigheter du har när du söker bilstöd m m.

[www.dhr.se](http://www.dhr.se)

### Hjälpmedelsinstitutet

Arbetar för att förbättra livskvaliteten för människor med handikapp genom bra hjälpmedel och ökad tillgänglighet i samhället. På hemsidan finns bl a länkar till hjälpmedelscentraler i Sverige.

[www.hi.se](http://www.hi.se)

### Mobilitetscenter i Göteborg

Mobilitetscenter i Göteborg är en ekonomisk förening som drivs av de fyra handikappsförbunden: DHR, NHR, RTP, RBU. Syftet är att skapa en central plats i regionen där funktionshindrade kan få samlad och sakkunnig hjälp med processen att välja bil och anpassning.

Tel. 031-220 590.

[www.mobilitetscenter.se](http://www.mobilitetscenter.se)

### Neurologiskt Handikappades Riksförbund

En organisation för neurologiskt sjuka och handikappade samt deras familjer och närstående. Hette tidigare Svenska MS-föreningarnas Riksförbund. Livslust och framtidstro är honnörssord för NHR.

[www.nhr.se](http://www.nhr.se)

### Riksförbundet för Trafik- och Polioskadade

RTP arbetar för delaktighet och tillgänglighet i samhället för trafik , olycksfalls- och polioskadade. Som medlem kan du via hemsidan hämta information om hjälpmedel, fonder och stipendier m m.

[www.rtp.se](http://www.rtp.se)

### Rekryteringsgruppen Aktiv Rehabilitering

En ideell förening som arbetar med fysisk och mental träning av rörelsehindrade, främst neurologiskt handikappade. Målet är att träningen ska ge personer med rörelsehinder tillräcklig styrka och självförtroende att lyckas i sin strävan mot oberoende, självständighet och integritet.

[www.rekryteringsgruppen.se](http://www.rekryteringsgruppen.se)

### Riksförbundet för Rörelsehindrade Barn och Ungdomar

RBU är ett handikappförbund med 29 distriktsföreningar och 11 lokalföreningar runt om i landet. Medlemmar är barn och ungdomar med funktionshinder och deras familjer.

[www.rbu.se](http://www.rbu.se)

### Trafikmedicinskt Centrum, TrMC

TrMC drivs av Karolinska Universitetssjukhuset i Huddinge och gör trafikmedicinska utredningar. Tel. 08-5858 6400.

[www.trmc.se](http://www.trmc.se)



Körsimulator vid Mobilitetscenter



# Regler för fordonsanpassning

## Attraktiva och ändamålsenliga

Fordon ska vara attraktiva och ändamålsenliga för sina brukare och ha goda säkerhets- och miljöegenskaper. Fordonet får användas i trafik endast om det är tillförlitligt ur säkerhetssynpunkt och i övrigt är lämpligt för trafik. Det måste därför uppfylla gällande trafik-säkerhetskrav.

## Lagar, bestämmelser och föreskrifter

Övergripande bestämmelser om vilka krav bilar ska uppfylla och hur bilarna ska kontrolleras anges i Fordonslagen (2002:574) och Fordonsförordningen (2002:925). Vägverket har med stöd av fordonsförordningen gett ut detaljerade bestämmelser om fordons beskaffenhet och utrustning. I Vägverkets föreskrifter VVFS 2003:22 finns bestämmelser om personbilar, lastbilar och bussar. Föreskrifterna anger tekniska krav för bromsar, styrning, belysning, reglage, säten, bilbälten m m. Kraven baseras i de flesta fall på EG-direktiv som är gemensamma för alla EU-länder.

## Helfordonsgodkända bilar

Alla serietillverkade personbilar som registreras i Sverige är typgodkända enligt EG:s system för typgodkännande. Det innebär att de uppfyller samtliga krav i de EG-direktiv som gäller dessa bilar, de är helfordonsgodkända. En helfordonsgodkänd bil kan registreras i ett EU-land utan att någon ytterligare teknisk kontroll behöver göras. Personbilar som tillverkas styckevis, lastbilar, bussar samt bilar som byggts om för olika ändamål, ska uppfylla kraven i Vägverkets föreskrifter VVFS 2003:22. Föreskrifterna innehåller tekniska krav på bilar och bestämmelser, om vilka ändringar som får göras på en helfordonsgodkänd bil. Att anpassade bilar uppfyller kraven i föreskrifterna borgar för att bilarna är så säkra som dagens teknik medger.

## Registreringsbesiktning och kontrollbesiktning

Bilprovningen kontrollerar att bilar som tillverkas styckevis samt ombyggda

bilar uppfyller kraven i Vägverkets föreskrifter. Det görs vid registreringsbesiktningen, då bilens tekniska egenskaper kontrolleras och uppgifter om bilen fastställs. Dessa uppgifter förs sedan in i Vägverkets vägtrafikregister samt i bilens registreringsbevis. Bilar som är i bruk kontrolleras vid kontrollbesiktning med vissa tidsintervall. Första kontrollbesiktning görs efter tre år, andra efter ytterligare två år och sedan sker kontroller årligen. Kontrollbesiktning görs för att säkerställa att viktiga säkerhetsfunktioner i bilen uppfyller gällande säkerhetskrav. Kontrollbesiktning regleras i Vägverkets föreskrifter VVFS 2006:64.

## Registreringsbesiktning av en anpassad bil

En bil som anpassats till en person med funktionshinder måste inställas till Bilprovningen för registreringsbesiktning och godkännas i sitt nya utförande. Vid registreringsbesiktningen kontrollerar Bilprovningen att bilen uppfyller gällande krav. Den som lämnar in bilen till registreringsbesiktning ska styrka att ombyggnationen gjorts på sådant sätt att bilen uppfyller gällande krav i Vägverkets föreskrifter. Bilprovningen avgör om bilen kan godkännas i sitt nya utförande. Om bilen godkänns fastställs de nya uppgifterna och förs in i bilens registreringsbevis. Bilprovningen gör dock inte någon kontroll av att bilens anpassning är lämpad för just den person som ska använda bilen. Sådan funktionskontroll kan göras av Vägverkets trafikinspektörer för att säkerställa att den anpassning som gjorts i bilen kompenserar för personens funktionshinder.

## Dispens

Det kan finnas ombyggnationer där bilombyggaren inte kan visa att de tekniska kraven är uppfyllda. Det kan bero på att det är praktiskt eller ekonomiskt svårt eller omöjligt att genomföra provning i den aktuella bilen, eller att de

erforderliga anpassningsåtgärderna faktiskt inte uppfyller föreskrifternas krav. Om det finns särskilda skäl, med hänsyn till att anpassningen av bilen till personens funktionshinder är av sådan art att gällande krav i föreskrifterna inte kan visas vara uppfyllda, kan dispens ges så att bilen ändå får brukas av personen. Dispens får medges om det behövs med hänsyn till fordonets eller fordonens konstruktion eller användning, eller är motiverat av något annat särskilt skäl. Dispens får bara medges om det kan ske utan fara för trafiksäkerheten och inte medför någon väsentlig störning för omgivningen eller annan avsevärd olägenhet. Ett villkor är dock att bilen bedöms uppfylla grundkraven i Fordonsförordningen, som säger att en bil ska vara lämplig för trafik, tillförlitlig ur säkerhetssynpunkt samt inrättad och utrustad så att personskada vid en trafikolycka eller en inbromsning hindras eller begränsas.

Dispens kan sökas av bilombyggare eller fordonets ägare, hos Vägverkets sektion Fordonsteknik. Ansökan ska innehålla uppgift om vilket fordon ansökan gäller, vilket eller vilka krav som ansökan gäller, och den ska innehålla skäl till varför dispensen söks. Anpassningsåtgärder som är nödvändiga

med hänsyn till personens funktionshinder men som är av sådan art att kraven i Vägverkets föreskrifter inte kan visas vara uppfyllda, ska förklaras och motiveras av den sökande. Föreslagna ändringar ska bedömas av Vägverket som anger i dispenshandlingen vilka krav eller särskilda villkor som ska vara uppfyllda.

Målet är att bilar som anpassats till funktionshindrade personer så långt det är möjligt ska uppfylla samma säkerhetskrav som bilar till andra personer. Det kan uppnås om vanligen förekommande anpassningsåtgärder görs på sådant sätt och med sådana komponenter som uppfyller relevanta krav i föreskrifter och standarder.

*”Målet är att bilar som anpassats till funktionshindrade personer så långt möjligt ska uppfylla samma säkerhetskrav som bilar till andra personer.”*



# Källor, produktion

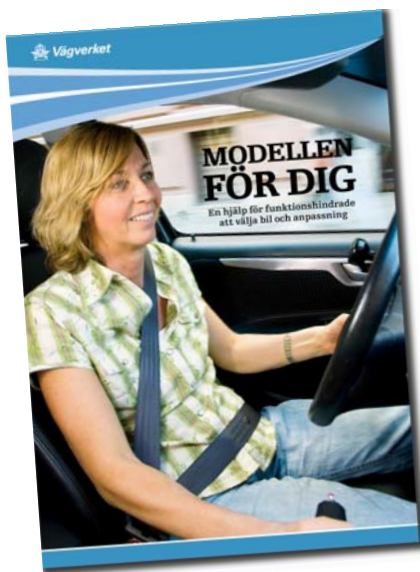

## Styrgrupp

Amir Amirrazi, DHR Motorklubb  
Ants Tomson, DHR  
Björn Peters, VTI  
Christina Janzon, Försäkringskassan  
Jan Petzäll, Vägverket  
Joakim Östlund, VTI  
Lars Wärnberg, HI  
Martin Larsson, Vägverket  
Pelle Kölhed, RTP  
P-O Bengtsson, NHR

## Källor

Arne Classon, Vägverket  
Erik Eriksson, Körkort Handikapp  
Ingela Andersson, Försäkringskassan  
Ingrid Bolin, Mobilitetscenter  
Jeanette Adolfsson, SLL  
Kristoffer Olofsson  
Lennart Åkerblom, Vägverket  
May Larsson, Sodexo  
Mats Jutterström, Autoadapt-BEV  
Mona Fritzson, Mobilitetscenter  
Marina Timm, Mobilitetscenter  
Peter Fahlström  
Rikard Rönn, Permobil  
Roger Eriksson, RTP  
Rose-Marie Widén  
Simon Bergström, Permobil  
Thomas Sjöstrand, Vägverket  
Torsten Gunnérius, Anpassarna  
Gunnérius AB  
Ulla Löfqvist

## Referenser

*A Framework for Evaluating Adapted Passenger Cars for Drivers with Physical Disabilities*

Björn Peters, VTI  
VTI, tel: 013-20 40 00  
ISBN 91-7373-031-9

*Bil for funktionshemmede*

Rådet for tekniske tiltak for funksjonshemmede  
ISBN 82-7267-876-4

*Bilstöd till handikappade*

Försäkringskassan vägledning 2003:1  
Försäkringskassan kundtjänst:  
08-795 23 55  
www.forsakringskassan.se

*Car controls*

Ricability  
www.ricability.org.uk

*Fordonets betydelse vid rehabilitering av ryggmärgsskadade patienter*

Vägverket Region Väst  
Tel: 031-63 50 00

*Förare med funktionshinder – en undersökning om anpassade bilar, körvanor och säkerhet*

Per Henriksson, VTI  
Tel: 013-20 40 00

*Handbok om bilanpassning*

Autoadapt-BEV  
ISBN 91-631-2075-5  
Autoadapt, tel: 0302-558 20

*Hjelpmidler i bil*

Trygdeetaten, VHS-video  
www.trygdeetaten.no

*Körkortets betydelse för upplevd livskvalité*

VTI notat 79-2000  
VTI, tel: 013-20 40 00

*Modify and mobilise*

Centraal Bureau  
Rijvaardigheidsbewijzen, VHS-video  
www.cbr.nl

*The ins and outs of choosing a car – a guide for older and disabled people*

Ricability  
www.ricability.org.uk

*QUAVADIS, Quality and Use Aspects of Vehicle Adaptations for Disabled*  
Symposium 23 april 2003, Bryssel  
www.quavadis.org

*Åka säkert - om trafiksäkerhet för barn med funktionshinder*

Torbjörn Falkmer och Karin Paulsson  
ISBN 91-8659-231-9  
VTI, tel: 013-20 40 00  
RBU, tel: 08-555 931 00

## Produktion

MIRAKEL Kommunikation Film & TV AB  
© 2008

## Text

Mikael Hedlund

## Illustrationer

Cecilia Arns, Autoadapt-BEV  
John Fulland, Gunnar Bøen, SINTEF  
Lars Erik Nylander, MIRAKEL

## Formgivning

Mats Karlén

## Foto

Björn Peters  
Mikael Hedlund  
Mats Karlén

## Omslagsbild

Mona Fritzson, Mobilitetscenter

# Register, sökord

## A

Anpassning, exempel, 19–22  
Anpassning, priser, 19  
Anpassning, regler, 27  
Anpassningsbidrag, 8  
Anpassningsföretag, 29  
Anskaffningsbidrag, 8  
Arbetsterapeut, 25

## B

Bagageluckeöppnare, 21  
Bagagerulle, 21  
Bakhjulsdrift, 17  
Begagnad bil, 17, 24  
Bensinvärmare, 22  
Bidragsgrupper, 9  
Bilprovningen, 18, 31  
Bilstöd, 8, 9, 17, 24  
Blinkersreglage, 20  
Bältesgrepp, 21

## C

Checklista 11–15

## D

De Handikappades Riksförbund,  
DHR, 31  
Dispens, 5, 19, 27, 32

## E

Extrautrustning, 17

## F

Fahlström, Peter, 24, 25  
Fonder, 25, 31  
Framhjulsdrift, 17  
Frihetskänslan, 3  
Fyrhjuling, 27  
Fyrhjulsdrift, 17  
Förarbevis, 27  
Förarplatsanpassning, 19–22  
Förarprov, 7  
Försäkring, 18  
Försäkringskassan, 5, 8, 9, 10, 11,  
12, 17, 18, 24, 25, 26, 31, 33

## G

Garanti, 18  
Glidplatta, 13, 22  
Glidskenor, 21  
Grundbidrag, 8

## H

Handreglage, 5, 10, 19, 20, 24  
Hjälpmiddelsinstitutet, 31  
Hälsodeklaration, 4, 5, 7

## K

Komfortbälten, 21  
Konsultläkaren, 4, 6, 7  
Konsumentköplagen, 18  
Krockskydd, 17  
Köptips, 24, 25  
Körkortstillstånd, 4, 6  
Körkortsutbildning, 4, 5, 8, 9  
Körkortsvillkor, 19

## L

Leveransgodkännande, 18  
Lyftkran, 21  
Länsrätt, 9  
Länsstyrelsen, 4, 5, 6, 7

## M

Medåkaranpassning, 19  
Mobilitetscenter, 26  
Motorcykel, 8

## N

Neurologiskt Handikappades Riks-  
förbund, NHR, 31

## P

Parkeringsbromsfrigörare, 13  
Parkeringstillstånd, 25  
Pedalförhöjning, 20

## R

Rattspinnare, 20  
Reklamationsrätt, 18  
Registreringsbesiktning, 8, 18, 19, 31, 32  
Rekryteringsgruppen, 24, 25, 31  
Riksförbundet för Trafik och  
Polioskadade, RTP, 26, 31

## S

Snöskoter, 27  
Socialförsäkringsnämnden, 11  
Synprovning, 4, 6

## T

Takbox, 21  
Terrängskoter, 27  
Trafikinspektören, 4, 6, 7, 10, 11,  
12, 18, 28  
Trafikmedicinska rådet, 31  
Trafikskolor, 5, 30  
Trike, 27

## U

Uppkörning, 5

## V

Vridplatta, 19, 20  
VTI, 5, 31  
Vägverket, 4, 5, 8, 9, 11, 12, 18, 19,  
26, 31, 32, 33  
Vänstergas, 19, 20

## Ö

Övningskörning, 5



**Vägverket**  
781 87 Borlänge.  
[www.vv.se](http://www.vv.se) [vagverket@vv.se](mailto:vagverket@vv.se)  
Telefon: 0771-119 119. Texttelefon: 0243-750 90. Fax: 08-98 30 30.

